



CROWN-AT_CT36118_12.2023_V.1.1_INTL-7

CROWN

TOOLS FOR A BETTER LIFE

■ CT36118

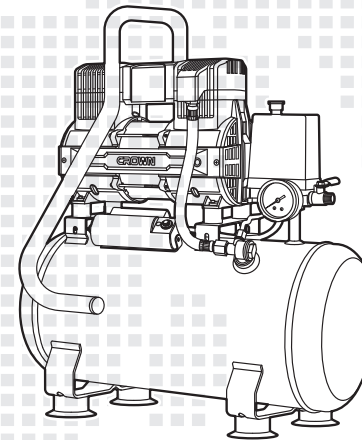

Merit Link International AG
P.O. Box 641, CH-6855 Stabio
Switzerland
www.meritlink.com



- en** Original instructions
- es** Manual original
- ru** Оригинальное руководство по эксплуатации
- ua** Оригінальна інструкція з експлуатації
- kz** Пайдалану нұсқаулығының түпнұсқасы
- ar** دليل المستخدم الأصلي
- fa** دفترچه راهنمای اصلی

English

Explanatory drawings	pages 3 - 6
General safety rules, instructions manual	pages 7 - 12

Español

Dibujos explicativos	páginas 3 - 6
Recomendaciones generales de seguridad, manual de instrucciones	páginas 13 - 19

Русский

Пояснительные рисунки	страницы 3 - 6
Общие указания по ТБ, инструкция по эксплуатации	страницы 20 - 26

Українська

Пояснювальні малюнки	сторінки 3 - 6
Загальні вказівки по ТБ, інструкція з експлуатації	сторінки 27 - 33

Қазақ тілі

Түсіндіргіш әлеміштер	беттер 3 - 6
Жалпы қауіпсіздік жөніндегі ұсыныстар, пайдалану нұсқаулығы	беттер 34 - 40

العربية	
رسوم توضيحية	الصفحات 3 - 6
قواعد السلامة العامة، دليل التعليمات	الصفحات 41 - 49

فارسی	
اشکال توضیحی	صفحه های 3 - 6
قوانین ایمنی کلی، دفترچه دستور العمل ها	صفحه های 49 - 55



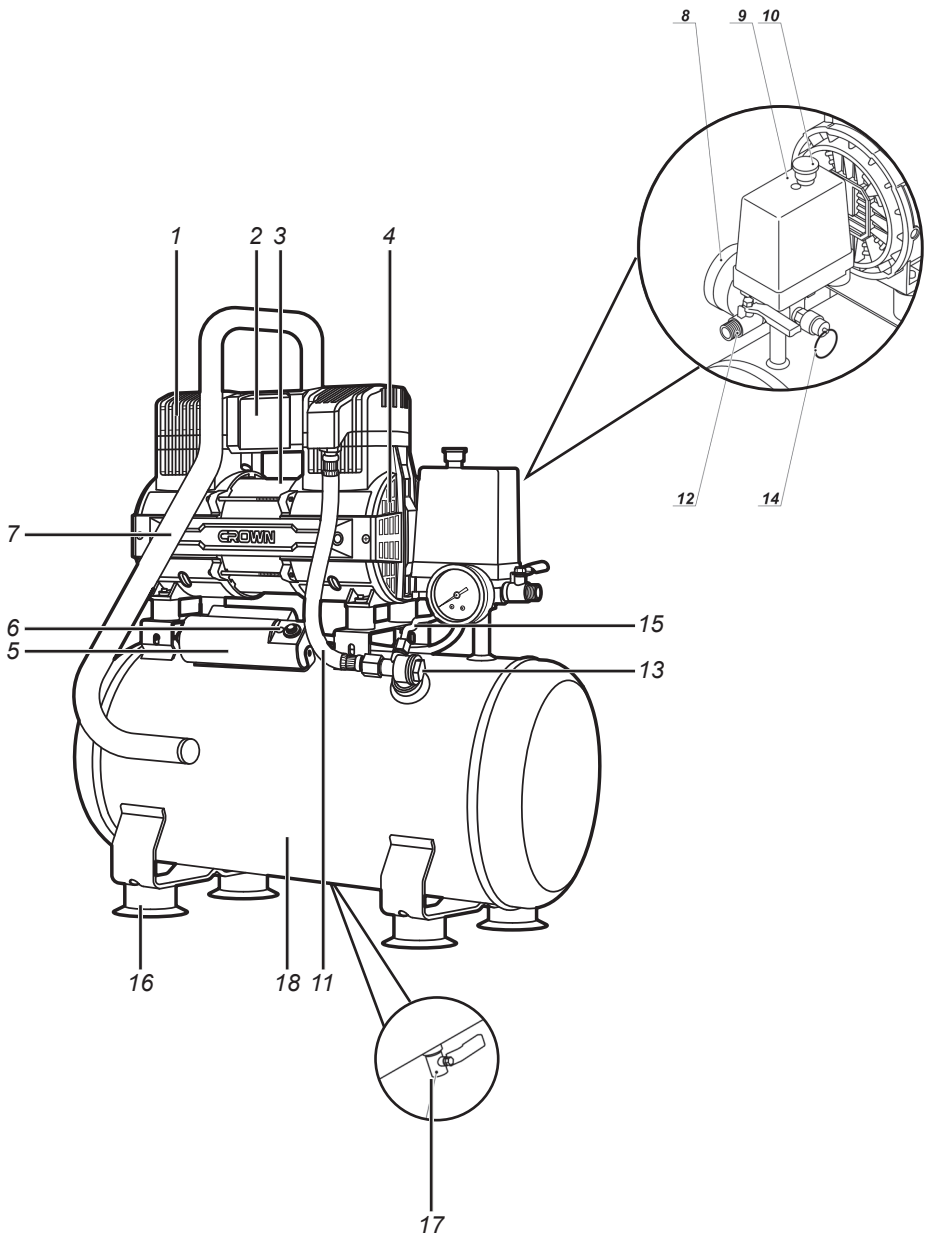

1

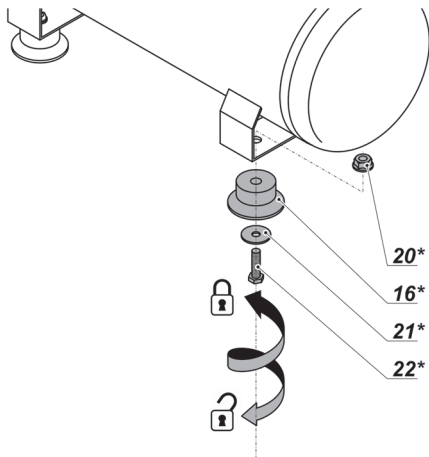

2

2.1

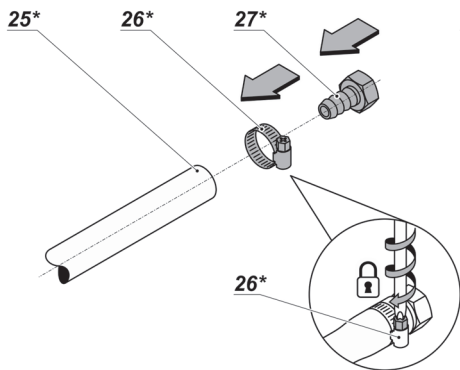

2.2

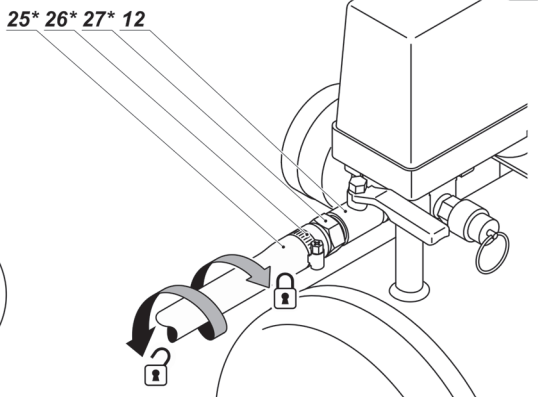

3

3.1

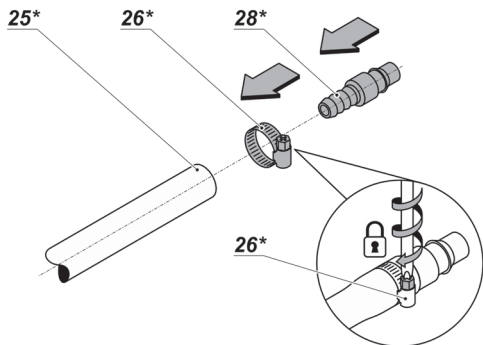

3.2

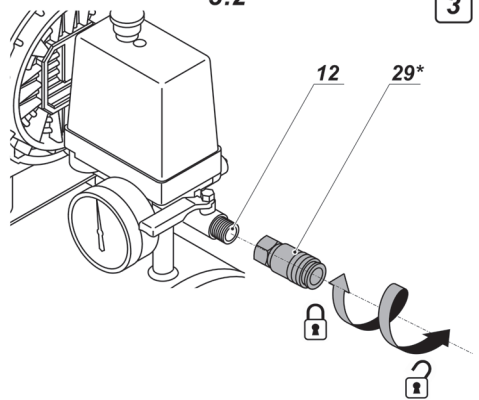

4.1

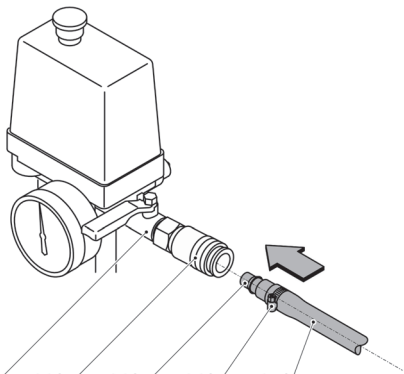

12 29* 28* 26* 25*

4.2

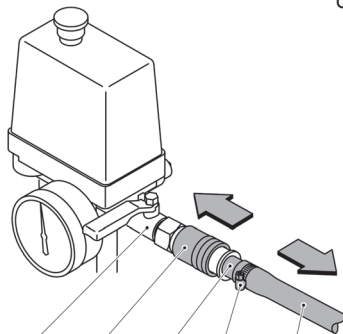

12 29* 28* 26* 25*

4

5.1

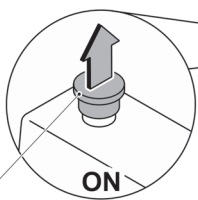

10

5.2

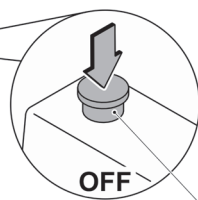

10

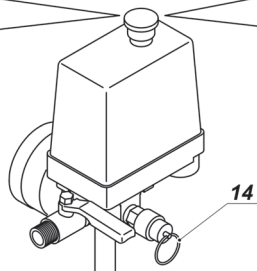

14

5

6.1

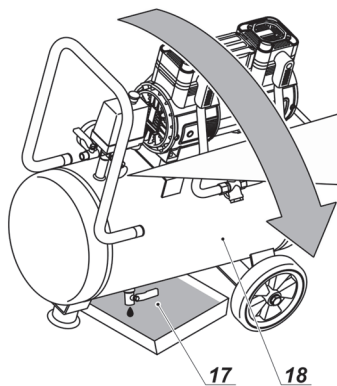

17

18

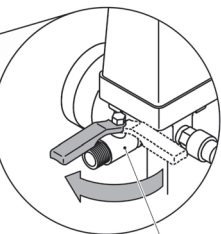

12

6.2

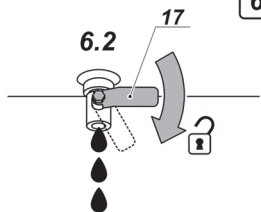

17

6.3

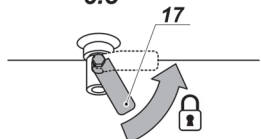

17

6

7

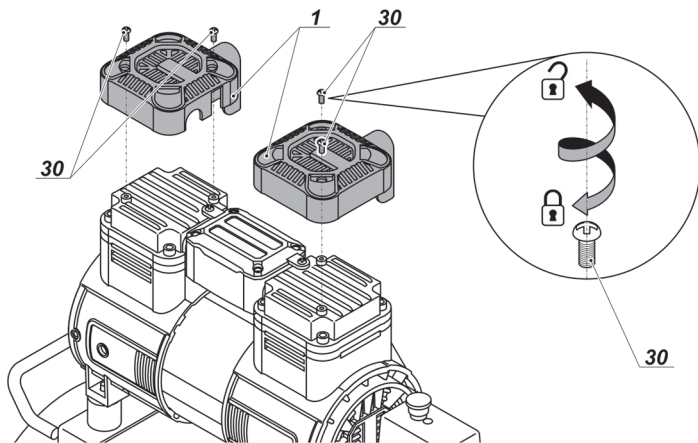

8

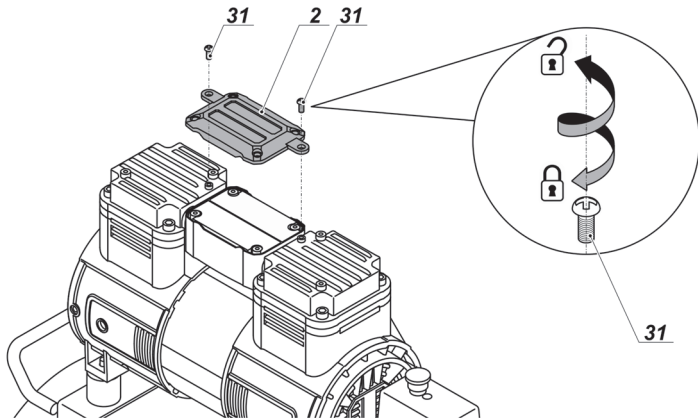

9

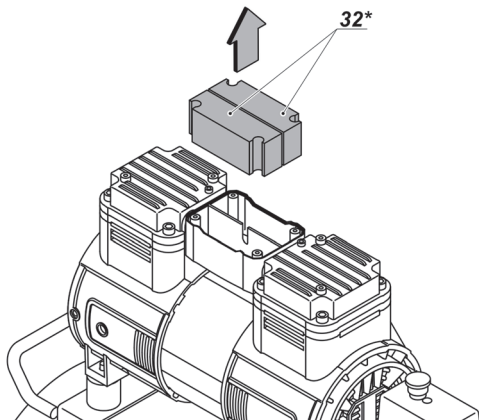

Appliance specification

Oil-free air compressor

CT36118

Rated power [W] 750

Amperage at voltage 220-230 V [A] 3.6

Rated speed [min⁻¹] 2850

Air receiver capacity [l] 8

Productivity [l/min] 60

Operating pressure [bar]
[psi] 8
115

Copper motor wiring —

Aluminium motor wiring •

Weight [kg]
[lb] 13
28.67

Safety class I

Sound pressure [dB(A)] 64

Acoustic power [dB(A)] —

Weighted vibration [m/s²] —

Noise information



Always wear ear protection if the sound pressure exceed 85 dB(A).



Declaration of conformity

We declare under our sole responsibility that the product described under "Appliance specifications" is in conformity with all relevant provisions of the directives 2006/42/EC including their amendments and complies with the following standards:
EN ISO 12100:2010.

Certification manager

Wu Cunzhen

Merit Link International AG
Stabio, Switzerland, 15.08.2022

General safety rules



ATTENTION! Read these instructions carefully before using the appliance for the first time and follow all rules and recommendation specified herein.

Keep the original instructions for future reference or for a future owner.

Besides safety precautions contained herein, observe general legal safety regulations and accident prevention guidelines.

Caution plates and type plates on the appliance contain important information, which is necessary for safe operation.

Electrical safety recommendations

- Electrical connections shall only be performed by a qualified electrician according to the requirements of IEC 60364-1.
- If the power cable plug does not match the socket used, the service technician shall cut such plug off and replace it with an appropriate one. If the original plug has a built-in protection device, the replacement plug shall have a protection device with the same characteristics. The cut off plug shall be disposed to avoid electric shock and shall not be connected to any sockets.
- It is recommended to only connect the appliance to a socket equipped with a 30 mA circuit breaker.
- The device shall only be connected to AC mains. The voltage shall match the data on the type plate.
- Do not touch the plug or the socket with wet hands.
- Check the power cable and the plug for damage before operation. Do not operate the appliance in case of a damaged plug or a power cable. Contact our customer service or a skilled electrician.
- If an extension cord is used, its power plug, socket, and power cable shall be totally enclosed, splash-proof, and suitable for outdoor use.
- Make sure that the power cable and the extension cords are not damaged by tripping-over, crushing,

stretching, etc. Protect power cables from heat, oil products, and damages from sharp edges.

- When performing any service or maintenance, switch the appliance off and disconnect the power plug from the socket.
- Always switch off the mains disconnecting switch when leaving the appliance unattended.
- Unsuitable extension cords may be dangerous. Only approved for use and appropriately marked extension cords with a sufficient wire cross-section may be used outdoors:
 - cable length: 1-10 m, cross-section: 1,5 mm²;
 - cable length: 10-30 m, cross-section: 2,5 mm²;
 - cable length: 30-50 m, cross-section: 4 mm².
- Always reel out the cable completely to avoid a fire outbreak resulting from cable overheating.

Safe operation instructions

- Only use the appliance as intended. When operating the appliance, follow local regulations with due account for other people nearby.
- Appliance operation by children is strictly prohibited. Do not allow children to play with the appliance.
- The appliance can only be used by persons who underwent relevant operation training.
- Appliance operation by persons (including children) with limited physical, sensitive, or mental capacities is strictly prohibited, unless they are supervised or instructed on appliance operation by the person(s) responsible for their safety.
- Stay focused and deliberate over each action when operating the appliance. Do not use the appliance if you feel tired or when being under the effect of drugs, alcohol, or medicines. Loss of attention during the operation may cause serious injuries.
- Do not operate the appliance during thunderstorm or heavy rain, especially in case of lightning strikes.
- Do not cover appliance during the operation to ensure sufficient ventilation and avoid overheating.
- Ensure stability of the appliance before performing any operations in order to prevent accidents or damage from tipping over. It is strictly forbidden to use the appliance at height, for example, by installing it on a scaffold or a stepladder, or by hanging it.
- Be careful when using the appliance. Never point a jet of compressed air at people or animals. Use personal protective equipment (goggles, respirator, gloves, etc.).
- Do not use compressed air to clean clothes. Do not inhale compressed air.
- Do not modify the design in a way in which the maximum permissible pressure may be exceeded. Do not exceed the maximum operating pressure.
- Never exceed the maximum permissible pressure for the equipment that will be connected to the appliance.
- Do not use the appliance at temperatures below 5°C
- Move the appliance using only transport handles. Never use an air hose to move the appliance.
- Do not transport or move the appliance without relieving pressure from the receiver.
- Be careful when operating the appliance, since some of its parts can get very hot.
- Do not use flammable or corrosive substances to clean the appliance.
- Keep an eye on the receiver status; if the receiver becomes damaged or any air leak is detected, immediately turn off the appliance and relieve air pressure in the receiver.

English

• It is strictly forbidden to use the appliance with a damaged receiver. Repair and further use of the receiver are not allowed - a damaged receiver must be replaced.

• Prior to maintenance or repair, make sure that the appliance is disconnected from the power source.

• After each use, it is necessary to relieve air pressure in the receiver and drain the condensate from it.

• Do not operate the appliance with damaged or dismantled protective devices. Never use the appliance that is not properly equipped or was subjected to unauthorized modifications.

• The appliance operation assumes its continuous work without being attended by the user, so make sure that the appliance is installed away from flammable substances and no external factors prevent its normal cooling (the minimum distance from any objects or walls to the appliance is 50 cm).

• **Attention: during operation, keep in mind that the appliance operates in an automatic on / off cycle. If an failure occurs in the power grid and the power supply is interrupted, the appliance automatically turns off and also automatically turns on after the power supply is restored.**

• It is forbidden to use the appliance in places with a dusty atmosphere, as well as with an atmosphere containing explosive gases and vapors of aggressive substances.

• The appliance is designed only for air compression, do not use it for other purposes.

• Do not use the compressed air produced by the appliance for medical or pharmaceutical purposes.

• These appliances are not suitable for filling diving cylinders.

• Do not touch the operating appliance with wet hands.

• The use of the appliance for various purposes (inflation, powering pneumatic tools and appliances using compressed air energy, coloring, washing, etc.) assumes that the user is aware of safety rules for each specific case.

• After the operation is finished, wait until the appliance cools down, and only after that it can be covered or a protective cover can be put on it.

Other hazards

• Do not use the appliance in an explosive atmosphere, for example, in the presence of vapors of flammable liquids or gases, particles of combustible substances in the form of dust.

• Do not point the jet of compressed air at the surfaces containing substances that are harmful to health (for example, asbestos).

• Consider the appliance weight when choosing location for its storage and transportation (see the "Appliance specification" table) to avoid accidents or injuries.

Appliance maintenance

• Maintenance of your appliance must be performed by qualified personnel using the recommended spare parts. This ensures that the safety of your appliance will be preserved.

• Follow the recommendations for replacing accessories.

Residual risks

• Even if you use the appliance in accordance with all safety requirements, potential risks of injury and

damage still remain. Due to specific features of the appliance design, the following hazards may occur:

• the risk of injury and material damage from objects thrown out by compressed air;

• injuries or physical damage due to faulty accessories or a sudden impact against hidden objects during operation.

Symbols used in the manual

Following symbols are used in the operation manual, please remember their meanings. Correct interpretation of the symbols will allow correct and safe use of the appliance.

Symbol	Meaning
	Serial number sticker: CT... - model; XX - date of manufacture; XXXXXXX - serial number.
	Read all safety regulations and instructions.
	Wear safety goggles.
	Wear ear protectors.
	Wear a dust mask.
	Disconnect the power tool from the mains before installation or adjustment.
	Do not work in rain or snow.
	Movement direction.
	Rotation direction.
	Locked.
	Unlocked.

Symbol	Meaning
--------	---------

I Protection class.



Attention. Important.



A sign certifying that the product complies with essential requirements of the EU directives and harmonized EU standards.



Useful information.



Do not dispose of the power tool in a domestic waste container.

Appliance designation

The compressor is designed to provide various pneumatic tools, devices and appliances with compressed air.

These compressor models do not require lubrication, it makes easier their using, and the received compressed air does not contain oil impurities.

Using the compressor allows you to save electrical power, mechanize work, and increase the speed of work performance.

Various pneumatic tools significantly expand the scope of the compressor application.

Appliance components

- 1 Cylinder cover
- 2 Air filter cover
- 3 Engine
- 4 Ventilation slots
- 5 Protection unit
- 6 Button of protection unit
- 7 Transportation handle
- 8 Receiver manometer
- 9 Pressure relay (pressostat)
- 10 On / off switch
- 11 Piping
- 12 Outlet fitting
- 13 Non-return valve
- 14 Safety valve
- 15 Unloading pipe
- 16 Rubber mount *
- 17 Drain valve
- 18 Receiver
- 20 Nut for installing rubber mount *
- 21 Washer for installing rubber mount *

- 22 Bolt for installing rubber mount *
- 25 Hose *
- 26 Hose clamp *
- 27 Fitting *
- 28 Quick-change fitting*
- 29 Quick-change adapter *
- 30 Screw of cylinder cover
- 31 Screw of air filter cover
- 32 Filter element *

* Optional extra

Not all of the accessories illustrated or described are included as standard delivery.

Installation and regulation of appliance elements

Before any procedures, be sure to switch off the appliance, remove the current-carrying cable from the socket and discharge pressure in receiver 18 (open the valve(s) on outlet fitting(s) 12).



Do not draw up the fastening elements too tight to avoid damaging the thread.



Mounting / dismantling / setting-up of some elements is the same for all appliance models, in this case specific models are not indicated in the illustration.



For improve understanding of drawings, some structural elements of appliances are not shown onto drawing.

Rubber mounts assembly / disassembly (see fig. 1)

- Install the rubber mounts 16 as shown in fig. 1.
- Disassemble in the reverse sequence.

Connecting / disconnecting the air hose

Using thread fittings (see fig. 2)

- Attach hose clamp 26 to the end of hose 25 (see fig. 2.1).
- Install fitting 27.
- Tighten the screw of hose clamp 26.
- When connecting, screw fitting 27 on outlet fitting 12 (see fig. 2.2).
- When disconnecting unscrew fitting 27.

Using quick-change fittings (see fig. 3-4)

- Attach hose clamp **26** to the end of hose **25** (see fig. 3.1).
- Install quick-change fitting **28**.
- Tighten the screw of hose clamp **26**.
- Install quick-change adapter **29** on outlet fitting **12** (see fig. 3.2).
- When connecting, insert (until it clicks) quick-change fitting **28** into quick-change adapter **29** (see fig. 4.1).
- When disconnecting, move the bush of the quick-change adapter **29**, as shown in fig. 4.2, and remove quick-change fitting **28**.

Initial operating of the appliance

- Make sure the voltage matches technical specifications printed on the appliance.
- Check power cable and extension cord condition; if any damage is detected, the cable shall be replaced.
- Check the condition of the air hose; if damaged, replace it.

Switching the appliance on / off

Before connecting the appliance to the mains, make sure that on / off switch 10 is in the down position ("OFF").

Switching on:

Move on / off switch **10** upwards (see fig. 5.1).

Switching off:

Move on / off switch **10** downwards (see fig. 5.2).

Design features of the appliance

Oil-free air compressors

Oil-free air compressors do not require oil changes, and piston sliding is achieved by using materials with a low coefficient of friction. It makes easier their using, and the received compressed air does not contain oil impurities. Also these compressors has light weight and lower price, which is an ideal choice for the home workshop.

Automatic switching on / off

After switching on, the appliance operates in a cyclic mode: pressure relay **9** maintains the constant pressure value in receiver **18**, switching on / off the appliance depending on the consumption of compressed air by connected pneumatic tools. When the appliance is being switched on, the air is sucked through air filter and injected into receiver **18** through piping **11**. When the maximum pressure value (the value of this parameter is set at the factory) is reached, pressure relay **9** is activated and the electric motor is switched off. Excess air from piping **11** and cylinder is discharged through the unloading unloading pipe **15**. Thus, there is no excess pressure in cylinder and piping **11** - this reduces the load on the electric motor the next time when the appliance is started. If pressure inside receiver **18** drops to the minimum value, the electric motor starts up and the appliance starts

pumping air into receiver **18** until it reaches the maximum value. The appliance operates in this mode as long as on / off switch **10** is in the up position ("ON"). If the appliance does not switch off automatically when the maximum pressure is reached, then the excess pressure is discharged through safety valve **14**. In this case it is necessary to immediately contact a dedicated **CROWN** repair workshop.

Temperature protection

Temperature protection prevents from damage to the appliance, switching it off during excessive loads and overheating. For example, when using pneumatic tools whose air consumption exceeds the appliance capacity, or when filter element **32** is clogged, etc. This protects the electric motor against overload.

When temperature protection is activated button **6** snap off and appliance switched off. In this case, unplug the appliance from the mains, eliminate the cause that triggered the protection, allow the appliance to cool down, press and release button **6**, switch on the appliance (as described above) and then continue working.

Aluminium motor wiring

These compressor models are lightweight and lower in price due to the aluminium motor wiring.

Recommendations on the appliance operation

Before starting work

- It's recommended to install the appliance on a flat horizontal surface, this reduces the risk of the appliance turn-over during operation. However, it is allowed to install the appliance on sloped surfaces, this does not affect its performance in any way (but you must first make sure that the appliance can not turn-over during operation).
- Connect pneumatic tools to the appliance.
- Connect the appliance to the mains.
- Open the valve(s) on outlet fitting(s) **12**.
- When carrying out works related to spraying liquids, make sure that no drops of liquid get on the appliance.
- If you need to move the appliance during operation, disconnect it from the mains and depressurize receiver **18**, and then transport.
- If case of any side sounds or strong vibrations on the part of the appliance, immediately switch it off and contact the **CROWN** service center.

General recommendations

- Switch on the appliance.
- Do not overload the appliance. The operating mode of the appliance is intermittent with the cyclic duration factor of up to 55%, while the duration of a cycle is 6-10 minutes. It is allowed to operate the device con-

tinuously for 15 minutes, but not more often than once within 1.5 hours.

After completing the operation

- Switch off the appliance.
- Disconnect the appliance from the mains.
- Close the valve(s) on outlet fitting(s) **12**.
- Disconnect pneumatic tools from the appliance.
- Open the valve(s) on outlet fitting(s) **12** to depressurize receiver **18**.
- Drain the condensate from receiver **18**, as described below.
- Close the valve(s) on outlet fitting(s) **12**.

Appliance maintenance / preventive measures

Before any procedures, be sure to switch off the appliance, remove the current-carrying cable from the socket and discharge pressure in receiver 18 (open the valve(s) on outlet fitting(s) 12).

Cleaning the appliance

It is required to periodically clean the outer surface of the appliance with a soft brush and a cloth, and blow the parts of the appliance with compressed air. Do not use caustic substances or solvents to clean the appliance.

Draining condensate (see fig. 6)

After each using or after working day, always drain the condensate from receiver **18**. This prevents from corrosion inside receiver **18**.

- Place the appliance on a flat horizontal surface.
- Open the valve(s) on outlet fitting(s) **12** (see fig. 6.1).
- Place a container under drain valve **17**, where the condensate will drain.
- Open drain valve **17** and tilt the appliance so that the drain valve **17** is at the lowest point, this will completely drain the condensate from the receiver **18** (see fig. 6.2). Wait until the condensate has drained completely (water will stop dripping from drain valve **17**).
- Close drain valve **17** as shown on figure 6.3.
- Close the valve(s) on outlet fitting(s) **12**.

Cleaning air filter (see fig. 7-9)

Regularly inspect filter element **32** of air filter (its contamination depends on the state of the environment). Clean (or replace) the filter element as it gets dirty, but at least after 100 hours of using the appliance. A polluted air filter reduces efficiency factor and contributes to a greater depreciation of the appliance.

- Place the appliance on a flat horizontal surface.
- Unscrew screws **30** and remove the covers **1** (see fig. 7).
- Unscrew screws **31** and remove the air filter cover **2** (see fig. 8).
- Remove filter elements **32**.
- Wash filter elements **32** with water and soap, and dry them thoroughly. **Attention: Do not use gasoline,**

solvents or corrosive substances to flush the filter elements 32.

- If the impurities of filter elements **32** are too heavy and cannot be cleaned, replace it. **It is strictly forbidden to use the appliance without an air filter.**
- Install filter elements **32** back.
- Install the air filter cover **2** and screw in screws **31** (see fig. 8).
- Install the covers **1** and screw in screws **30** (see fig. 7).

Checking the receiver status

Regularly inspect receiver **18** for signs of damage or corrosion. If receiver **18** is damaged, it is forbidden to perform independent repairs (mechanical, or by welding). Damaged receiver **18** must be completely replaced at the dedicated **CROWN** repair workshop.

After-sales service and application service

Our after-sales service responds to your questions concerning maintenance and repair of your product as well as spare parts. Information about service centers, parts diagrams and information about spare parts can also be found under: www.crowntools.com

Transportation of the appliances

- Only move the appliance by handle **7** or by picking it up and supporting from the bottom. Do not move the appliance by other parts (by pulling the hoses or power cable, etc.).
- Do not transport or move the appliance without relieving pressure from the receiver **18**.
- Categorically not to drop any mechanical impact on the packaging during transport.
- When unloading / loading is not allowed to use any kind of technology that works on the principle of clamping packaging.

Environmental protection



Recycle raw materials instead of disposing as waste.

Appliance, accessories and packaging should be sorted for environment-friendly recycling.

The plastic components are labelled for categorized recycling.

These instructions are printed on recycled paper manufactured without chlorine.

The manufacturer reserves the possibility to introduce changes.

English

Especificaciones del artefacto

Compresor de aire sin aceite

CT36118

Potencia absorbida [W] 750

Amperaje en el voltaje 220-230 V [A] 3.6

Velocidad nominal [min⁻¹] 2850

Capacidad del tanque de almacenamiento de aire [l] 8

Productividad [l/min] 60

Presión operativa [bar] [psi] 8
115

Cableado del motor de cobre —

Cableado del motor de aluminio •

Peso [kg] [lb] 13
28.67

Clases de protección I

Presión acústica [dB(A)] 64

Potencia acústica [dB(A)] —

Vibración ponderada [m/s²] —

Información sobre ruidos



Tome medidas adecuadas para proteger sus oídos cuando la presión acústica exceda el valor de 85 dB(A).



Declaración de conformidad

Declaramos bajo nuestra exclusiva responsabilidad que el producto descrito en "Especificaciones del artefacto" está en conformidad con todas las disposiciones relevantes de las directivas 2006/42/EC, incluyendo sus enmiendas, y cumple con las siguientes normas:

EN ISO 12100:2010.

Gerente de certificación

Wu Cunzhen

Merit Link International AG
Stabio, Suiza, 15.08.2022

Instrucciones generales de seguridad



¡ATENCIÓN! Lea atentamente estas instrucciones antes de usar el artefacto por primera vez y siga todas las reglas y recomendaciones especificadas en dichas instrucciones.

Conserve las instrucciones originales para futura referencia o para un futuro propietario.

Además de las precauciones de seguridad del presente documento, cumpla con las reglamentaciones legales de seguridad y las pautas para la prevención de accidentes.

Las placas de precaución y las placas de tipo que se encuentran en el artefacto contienen información importante, necesaria para el funcionamiento seguro.

Recomendaciones para la seguridad eléctrica

- Las conexiones eléctricas sólo deben ser realizadas por un electricista calificado de acuerdo con los requisitos de IEC 60364-1.
- Si el enchufe del cable de alimentación no coincide con el tomacorriente utilizado, el servicio técnico debe cortar el enchufe y reemplazarlo con uno apropiado. Si el enchufe original tiene un dispositivo de protección incorporado, el enchufe de reemplazo debe tener un dispositivo de protección con las mismas características. Se debe desechar el enchufe que se corta, a fin de evitar un choque eléctrico y no debe conectarse a ningún tomacorriente.
- Se recomienda conectar el artefacto sólo a un tomacorriente equipado con un disyuntor de 30 mA.
- El dispositivo se conectará sólo a la red principal de CA. La tensión debe coincidir con los datos que se encuentran en la placa tipo.
- No toque el enchufe o el tomacorriente con las manos húmedas.
- Antes del funcionamiento revise el cable de alimentación y el enchufe para ver si hay daños. No opere el artefacto en caso de que el cable de alimentación o el enchufe estén dañados. Comuníquese con atención al cliente o con un electricista calificado.

- Si se usa un cable de extensión, se debe proveer el enchufe, tomacorriente y cable de alimentación y los mismos deben ser a prueba de salpicaduras y adecuados para el uso al aire libre.
- Asegúrese de que el cable de alimentación y los cables de extensión no estén dañados por desconexión, aplastamiento, estiramiento, etc. Proteja los cables eléctricos del calor, los productos con aceite y los daños provocados por los bordes filosos.
- Cuando realice cualquier servicio o mantenimiento, apague el artefacto y desconecte el enchufe de alimentación del tomacorriente.
- Cuando deje el artefacto sin supervisión, apague siempre la alimentación principal desconectando el interruptor.
- Los cables de extensión no adecuados pueden ser peligrosos. Al aire libre sólo se pueden usar cables de extensión aprobados para el uso y debidamente marcados, con un cruce de cable suficiente:
 - longitud del cable: 1-10 m, sección cruzada: 1,5 mm²;
 - longitud del cable: 10-30 m, sección cruzada: 2,5 mm²;
 - longitud del cable: 30-50 m, sección cruzada: 4 mm².
- Siempre desenrolle completamente el cable para evitar un incendio resultante del sobrecalentamiento del cable.

Instrucciones para el funcionamiento seguro

- Use el artefacto sólo para su función. Cuando opere el artefacto, siga las reglamentaciones locales con el debido cuidado de las personas que estén cerca.
- Está expresamente prohibido el uso del artefacto por parte de niños. No permita que los niños jueguen con el artefacto.
- El artefacto sólo puede ser usado por personas que pasaran la capacitación relevante sobre el funcionamiento.
- Está terminantemente prohibido que personas (incluyendo niños) con capacidades físicas, sensoriales o mentales limitadas operen el artefacto, a menos que estén supervisados por la persona responsable de su seguridad o que dicha persona los haya instruido con respecto al funcionamiento del artefacto.
- Cuando opere el artefacto, manténgase concentrado y atento a cada acción. No use el artefacto cuando esté cansado o bajo la influencia de drogas, alcohol o medicamentos. La falta de atención durante la operación puede provocar lesiones graves.
- No opere el artefacto durante una tormenta eléctrica o bajo lluvia copiosa, especialmente en caso de rayos.
- Para asegurar que la ventilación sea suficiente y evitar el sobrecalentamiento, no cubra el aparato durante su funcionamiento.
- Garantice la estabilidad del artefacto antes de realizar cualquier operación a fin de evitar accidentes o lesiones resultantes de vuelcos. Está estrictamente prohibido usar el artefacto en altura, por ejemplo, instalándolo en un andamio o en una escalera o colgándolo.
- Tenga cuidado al utilizar el artefacto. Nunca apunte el chorro de aire comprimido hacia las personas o los animales. Utilice equipo de protección personal (antiparras, respirador, guantes, etc.).
- No utilice aire comprimido para limpiar ropa. No inhale el aire comprimido.

- No modifique el diseño de manera que se pueda exceder la presión máxima permitida. No exceda la presión operativa máxima.
- Nunca exceda la presión máxima permitida para el equipo que se conectará al artefacto.
- No use el artefacto con temperaturas por debajo de los 5°C.
- Mueva el artefacto usando sólo las asas para transporte. Nunca use la manguera de aire para mover el artefacto.
- No transporte ni mueva el artefacto sin aliviar la presión del receptor
- Tenga cuidado al operar el artefacto, dado que algunas de sus partes se pueden calentar mucho.
- No use sustancias inflamables ni corrosivas para limpiar el artefacto.
- Vigile el estado del receptor; si el receptor se daña o si detecta cualquier pérdida de aire, apague inmediatamente el artefacto y alivie la presión de aire en el receptor.
- Está estrictamente prohibido utilizar el artefacto con un receptor dañado. No se permite reparar y continuar usando el receptor. El receptor dañado debe reemplazarse.

• Antes de realizar el mantenimiento o una reparación asegúrese de que el artefacto esté desconectado de la fuente de alimentación.

• Después de cada uso, es necesario aliviar la presión de aire en el receptor y drenar la condensación del mismo.

• No ponga el artefacto en funcionamiento si los dispositivos de protección están dañados o se han desmantelado. Nunca use el artefacto si no está debidamente equipado o si estuvo sujeto a modificaciones no autorizadas.

• El funcionamiento del artefacto da por sentado el trabajo continuo sin la atención del usuario, así que asegúrese de que el artefacto esté instalado lejos de sustancias inflamables y que ningún factor externo evite su enfriamiento normal (la distancia mínima de cualquier objeto o pared con respecto al artefacto es de 50 cm).

• **Atención: durante el funcionamiento, tenga en cuenta que el aparato funciona en un ciclo de encendido / apagado automático. Si hubiese una falla en la red eléctrica y se interrumpiera el suministro de energía, el aparato se apagará automáticamente y también se encienderá automáticamente después de que se restablezca la energía.**

• Está prohibido usar al artefacto en lugares con atmósfera polvorienta así como también con una atmósfera que contenga gases explosivos y vapores de sustancias agresivas.

• El artefacto fue diseñado sólo para la compresión del aire, no lo use para otros propósitos.

• No use el aire comprimido producido por el artefacto para propósitos médicos o farmacéuticos.

• Estos artefactos no son adecuados para llenar los cilindros de buceo.

• No toque el artefacto en funcionamiento con las manos húmedas.

• El uso del artefacto para diversos propósitos (inflado, alimentación de herramientas neumáticas y artefactos que usan energía de aire comprimido, pintura, lavado, etc.) da por sentado que el usuario conoce las reglas de seguridad para cada caso específico.

• Después de terminar de utilizarlo, espere hasta que el artefacto se haya enfriado, y sólo después de eso se puede cubrir o se le puede colocar una cubierta protectora.

Otros riesgos

- No use el artefacto en una atmósfera explosiva, por ejemplo, en presencia de vapores de líquidos o gases inflamables, partículas de sustancias combustibles en forma de polvo.
- No dirija el chorro de aire comprimido hacia superficies que contengan sustancias nocivas para la salud (por ejemplo, asbestos).
- Tenga en cuenta el peso del artefacto al seleccionar el lugar de almacenamiento y durante el transporte (consulte la tabla "Especificaciones del artefacto") para evitar accidentes o lesiones.

Mantenimiento del artefacto

- El mantenimiento de su artefacto debe ser realizado por personal calificado que utilice los repuestos recomendados. Esto garantiza que se preserve la seguridad de su artefacto.
- Siga las recomendaciones para reemplazar accesorios.





Riesgos residuales

• Aún cuando opere este artefacto de conformidad con todos los requisitos de seguridad, persisten los posibles riesgos de lesión y daños. Debido a las características específicas del diseño del artefacto, se pueden producir los siguientes riesgos:

- el riesgo de lesiones y daño material por objetos arrojados por el aire comprimido;
- lesiones o daño físico debido a accesorios defectuosos o a un impacto repentino de objetos ocultos durante la operación.

Símbolos utilizados en este manual

Los siguientes símbolos se utilizan en este manual de funcionamiento, por favor, recuerde sus significados. La correcta interpretación de los símbolos permitirá un uso correcto y seguro del artefacto.

Símbolo	Significado
	Etiqueta con número de serie: CT... - modelo; XX - fecha de fabricación; XXXXXXXX - número de serie.
	Lea todas las reglas e instrucciones de seguridad.
	Use gafas de seguridad.
	Use protectores para los oídos.

Símbolo	Significado
---------	-------------

	Use una máscara antipolvo.
---	----------------------------

	Desconecte del artefacto de la red antes de instalarla o ajustarla.
--	---

	No trabaje en la lluvia o en la nieve.
--	--

	Dirección del movimiento.
--	---------------------------

	Dirección de la rotación.
--	---------------------------

	Bloqueado.
---	------------

	Desbloqueado.
---	---------------

I	Clase de protección.
---	----------------------

	Atención. Importante.
--	-----------------------

	Un signo que certifica que el producto cumple con los requisitos esenciales de las directivas de la UE y las normas armonizadas de la UE.
---	---

	Información útil.
--	-------------------

	No deseche el artefacto en un recipiente de basura doméstico.
--	---

Designación del artefacto

El compresor fue diseñado para proporcionar aire comprimido a diversas herramientas neumáticas, dispositivos y artefactos. Estos modelos de compresores no requieren lubricación, lo que facilita su uso, y el aire comprimido recibido no contiene impurezas de aceite. El uso del compresor le permite ahorrar energía eléctrica, mecanizar el trabajo y aumentar la velocidad de rendimiento del trabajo.

Varias herramientas neumáticas amplían significativamente el alcance de aplicación del compresor.

Componentes del artefacto

- 1 Tapa del cilindro
- 2 Tapa del filtro de aire
- 3 Motor
- 4 Ranuras de ventilación
- 5 Unidad de protección
- 6 Botón de la unidad de protección
- 7 Asa para transporte
- 8 Manómetro del receptor
- 9 Relé de presión (presostato)
- 10 Interruptor de encendido / apagado
- 11 Tuberías
- 12 Accesorio de salida
- 13 Válvula anti-retorno
- 14 Válvula de seguridad
- 15 Tubo de descarga
- 16 Montaje de goma *
- 17 Válvula de drenaje
- 18 Receptor
- 20 Tuerca para la instalación del montaje de goma *
- 21 Arandela para la instalación del montaje de goma *
- 22 Bulón para la instalación del montaje de goma *
- 25 Manguera *
- 26 Abrazadera para la manguera *
- 27 Accesorio *
- 28 Ajuste de cambio rápido *
- 29 Accesorio para cambio rápido *
- 30 Tornillo de la tapa del cilindro
- 31 Tornillo de la tapa del filtro de aire
- 32 Elemento del filtro *

* Accesorios

No todos los accesorios fotografiados o descritos están incluidos en el envío estándar.

Instalación y regulación de los elementos del artefacto

Antes de realizar cualquier procedimiento, asegúrese de apagar el artefacto, retirar el cable de corriente del enchufe y descargar la presión del receptor 18 (abra la(s) válvula(s) en los accesorios de salida 12).

	No apriete demasiado los elementos de ajuste para evitar dañar el hilo.
---	---

	El montaje / desmontaje / armado de algunos elementos es el mismo para todos los modelos del artefacto. En este caso los modelos específicos no se indican en la ilustración.
---	---



Para mejorar la comprensión de los dibujos, no se muestran en el dibujo algunos elementos estructurales de aparatos.

Montaje / desmantelado de los montajes de goma (ver fig. 1)

- Instale los montajes de goma **16** tal como se muestra en la fig. 1.
- Desarmar en la secuencia invertida.

Conexión / desconexión de la manguera de aire

Uso de accesorios de roscado (ver fig. 2)

- Coloque la abrazadera de la manguera **26** en el extremo de la manguera **25** (ver fig. 2.1).
- Instale el accesorio **27**.
- Ajuste el tornillo de la abrazadera de la manguera **26**.
- Para conectar, atornille el accesorio **27** en el accesorio de salida **12** (ver fig. 2.2).
- Para desconectar, desatornille el accesorio **27**.

Uso de accesorios de cambio rápido (ver fig. 3-4)

- Coloque la abrazadera de la manguera **26** en el extremo de la manguera **25** (ver fig. 3.1).
- Instale el accesorio de cambio rápido **28**.
- Ajuste el tornillo de la abrazadera de la manguera **26**.
- Instale el adaptador de cambio rápido **29** en el accesorio de salida **12** (ver fig. 3.2).
- Al conectar, inserte (hasta que haga un clic) el accesorio de cambio rápido **28** en el adaptador de cambio rápido **29** (ver fig. 4.1).
- Cuando desconecte, mueva el cojinete del adaptador de cambio rápido **29**, como se muestra en la fig. 4.2, y remueva el accesorio de cambio rápido **28**.

Funcionamiento inicial del artefacto

- Asegurarse que la tensión concuerde con las especificaciones técnicas impresas en el artefacto.
- Verificar la condición del cable de alimentación y el cable de extensión; si se detecta algún daño, se debe reemplazar el cable.
- Revise la condición de la manguera de aire. Si está dañada, reemplácela.

Encendido / apagado del artefacto

Antes de conectar el artefacto a la red principal de alimentación asegúrese de que el interruptor de encendido / apagado **10 esté hacia abajo ("OFF").**

Encendido:

Mueva el interruptor de encendido / apagado **10** hacia arriba (ver fig. 5.1).

Apagado:

Mueva el interruptor de encendido / apagado **10** hacia abajo (ver fig. 5.2).

Características de diseño del artefacto

Compresores de aire sin aceite

Los compresores sin aceite no requieren cambios de aceite y el deslizamiento del pistón se logra mediante el uso de materiales con un bajo coeficiente de fricción. Facilita su uso y el aire comprimido recibido no contiene impurezas de aceite. Además, estos compresores tienen un peso ligero y un precio más bajo, por lo que es una opción ideal para el taller doméstico.

Encendido / apagado automático

Después del encendido, el artefacto funciona en un modo cíclico: el relé de presión **9** mantiene el valor constante de presión en el receptor **18**, encienda / apague el artefacto dependiendo del consumo de aire comprimido por parte de las herramientas neumáticas conectadas. Al encender el artefacto, el aire es succionado a través del filtro de aire e inyectado en el receptor **18** a través de la tubería **11**. Cuando se alcanza el valor de presión máxima (el valor de este parámetro es fijado en fábrica), el relé de presión **9** se activa y se apaga el motor eléctrico. El exceso de aire de la tubería **11** y del cilindro se descarga a través de la válvula de Tubo de descarga **15**. Por consiguiente no hay presión excesiva en el cilindro y en la tubería **11**, esto reducirá la carga en el motor eléctrico la próxima vez que se arranque el artefacto. Si la presión dentro del receptor **18** desciende al valor mínimo, el motor eléctrico arranca y el artefacto comienza a bombear aire en el receptor **18** hasta que alcance el valor máximo. El artefacto operará en este modo siempre y cuando el interruptor de encendido / apagado **10** se encuentre hacia arriba (en la posición "ON").

Si el artefacto no se apaga automáticamente cuando se alcanza la presión máxima, entonces el exceso de presión se descarga a través de la válvula de seguridad **14**. En este caso, es necesario contactar inmediatamente a un taller de reparación dedicado de **CROWN**.

Protección de temperatura

La protección de temperatura evita daño al artefacto y lo apaga en caso de cargas excesivas y sobrecalentamiento. Por ejemplo, al usar herramientas neumáticas cuyo consumo de aire excede la capacidad del artefacto o cuando el elemento del filtro **32** está tapado, etc. Esto protege al motor eléctrico de sobrecarga.

Cuando se activa la protección de temperatura, el botón **6** se desconecta y el aparato se apaga. En este caso, desenchufe el aparato de la red, elimine la causa que activó la protección, deje que el aparato se enfríe, presione y suelte el botón **6**, encienda el aparato (como se describe anteriormente), y luego continúe trabajando.

Estos modelos de compresores son livianos y de menor precio debido al cableado del motor de aluminio.

Antes de realizar cualquier procedimiento, asegúrese de apagar el artefacto, retirar el cable de corriente del enchufe y descargar la presión del receptor 18 (abra la(s) válvula(s) en los accesorios de salida 12).

Limpieza del artefacto

Es necesario limpiar periódicamente la superficie externa del artefacto con un cepillo blando y un paño y soplar las piezas del artefacto con aire comprimido. No use sustancias cáusticas o solventes para limpiar el artefacto.

Drenaje de la condensación (ver fig. 6)

Después de cada uso o después de un día de trabajo, drene siempre la condensación del receptor 18. Esto evita la corrosión dentro del receptor 18.

- Coloque el artefacto sobre una superficie plana horizontal.
- Abra la(s) válvula(s) en los accesorios de salida 12 (ver fig. 6.1).
- Coloque un recipiente debajo de la válvula de drenaje 17, en el que se drenará la condensación.
- Abra la válvula de drenaje 17 e incline el aparato de modo que la válvula de drenaje 17 esté en el punto más bajo, esto drenará completamente el condensado del receptor 18 (ver fig. 6.2). Espere hasta que el condensado se haya drenado por completo (el agua dejará de gotear de la válvula de drenaje 17).
- Cierre la válvula de drenaje 17 como se muestra en la figura 6.3.
- Cierre la(s) válvula(s) en los accesorios de salida 12.

Limpieza del filtro de aire (ver fig. 7-9)

Examine regularmente el elemento de filtrado 32 del filtro de aire (su contaminación depende del estado del entorno). Limpie (o reemplace) el elemento de filtrado cuando esté sucio, pero no antes de que hayan transcurrido 100 horas de uso del artefacto. El filtro de aire contaminado reduce el factor de eficiencia y contribuye a un mayor desgaste del artefacto.

- Coloque el artefacto sobre una superficie plana horizontal.
- Desatornille los tornillos 30 y retire las cubiertas 1 (ver fig. 7).
- Desatornille los tornillos 31 y retire la tapa del filtro de aire 2 (ver fig. 8).
- Retire los elementos filtrantes 32.
- Lave los elementos filtrantes 32 con agua y jabón y séquelos bien. **Atención: no utilice gasolina, disolventes o sustancias corrosivas para lavar los elementos filtrantes 32.**
- Si las impurezas de los elementos de filtro 32 son demasiado pesadas y no se pueden limpiar, reemplácelas. **Está estrictamente prohibido utilizar el aparato sin filtro de aire.**
- Instale los elementos de filtro 32 nuevamente.
- Instale la tapa del filtro de aire 2 y atornille los tornillos 31 (ver fig. 8).
- Instale las cubiertas 1 y atornille los tornillos 30 (ver fig. 7).

Recomendaciones sobre el funcionamiento

Antes de comenzar a trabajar

- Se recomienda instalar el aparato en una superficie horizontal plana, ya que esto reduce el riesgo de que el aparato se vuelque durante el funcionamiento. Sin embargo, está permitido instalar el aparato en superficies inclinadas, esto no afecta su rendimiento de ninguna manera (pero primero debe asegurarse de que el aparato no pueda volcarse durante el funcionamiento).
- Conecte las herramientas neumáticas al artefacto.
- Conecte el artefacto a la red principal de alimentación.
- Abra la(s) válvula(s) en los accesorios de salida 12.
- Al realizar trabajos relacionados con rociar líquidos, asegúrese de que ninguna gota de líquido alcance al artefacto.
- Si es necesario mover el artefacto durante el funcionamiento, desconéctelo de la red principal de alimentación y despresurice el receptor 18, luego transpórtelo.
- En caso de ruidos laterales o vibraciones fuertes en la parte del artefacto, apáguelo inmediatamente y comuníquese con un centro de servicio de CROWN.

Recomendaciones generales

- Encienda el artefacto.
- No sobrecargue el artefacto. El modo de funcionamiento del artefacto es intermitente, con el factor de duración cíclica de hasta el 55%, mientras que la duración de un ciclo es de 6-10 minutos. Se permite operar el dispositivo en forma continua durante 15 minutos, pero no más de una vez en un periodo de 1.5 horas.

Después del funcionamiento

- Apague el artefacto.
- Desconecte el artefacto de la red principal de alimentación.
- Cierre la(s) válvula(s) en los accesorios de salida 12.
- Desconecte las herramientas neumáticas del aparato.
- Abra la(s) válvula(s) en los accesorios de salida 12 para despresurizar el receptor 18.
- Drene la condensación del receptor 18, tal como se describe a continuación.
- Cierre la(s) válvula(s) en los accesorios de salida 12.

Control de estado del receptor

Inspeccione regularmente el receptor **18** para detectar signos de daño o corrosión. Si el receptor **18** está dañado, se prohíbe realizar reparaciones independientes (ya sea mecánicamente o por soldadura). El receptor dañado **18** debe ser completamente reemplazado en un taller de reparación dedicado de **CROWN**.

Servicio de post-venta y servicio de aplicaciones

Nuestro servicio de post-venta responde a sus preguntas sobre el mantenimiento y la reparación de su producto, así como también sobre los repuestos. La información sobre los centros de servicio, los diagramas de las piezas y sobre los repuestos también se puede encontrar en: www.crowntools.com

Transporte del artefacto

- Solo mueva el aparato con el asa **7** o recójalo y sosténgalo desde la base. No mueva el aparato desde otra pieza (tirando de las mangueras o cable eléctrico, etc.).
- No transporte ni mueva el artefacto sin aliviar la presión del receptor **18**.
- Está terminantemente prohibido dejarlas caer para que no se produzca ningún impacto mecánico en el embalaje durante el transporte.
- Cuando se descarguen / carguen, no se permite usar ningún tipo de tecnología que funcione bajo el principio de sujeción de embalajes.

Protección del medio ambiente



Recicle las materias primas en lugar de eliminarlas como basura.

El artefacto, los accesorios y el embalaje deben clasificarse para el reciclado que respete el medio ambiente. Las piezas de material plástico están marcadas para un reciclado selectivo. Estas instrucciones están impresas sobre papel reciclado sin la utilización de cloro.

El fabricante se reserva la posibilidad de incluir cambios.

Español

Технические характеристики устройства

Безмасляный воздушный компрессор

СТ36118

Номинальная мощность [Вт] 750

Сила тока при напряжении 220-230 В [А] 3.6

Номинальное число оборотов [мин⁻¹] 2850

Емкость воздушного ресивера [л] 8

Производительность [л/мин] 60

Рабочее давление [бар] [psi] 8 115

Медная обмотка двигателя —

Алюминиевая обмотка двигателя •

Вес [кг] [фунты] 13 28.67

Класс безопасности I

Звуковое давление [дБ(А)] 64

Акустическая мощность [дБ(А)] —

Вибрация [м/с²] —

Информация о шуме



Носить приспособление для защиты органов слуха при уровне звукового давления свыше 85 дБ(А).



**Соответствия
требуемым нормам**

Мы заявляем под нашу единоличную ответственность, что описанный в разделе "Технические характеристики устройства" продукт отвечает всем соответствующим положениям Директив 2006/42/ЕС, включая их изменения, а также следующим нормам:
EN ISO 12100:2010.

Менеджер по
сертификации

Wu Cunzhen

Merit Link International AG
Stabio, Швейцария, 15.08.2022

Общие указания по технике безопасности



ВНИМАНИЕ! Перед первым применением вашего устройства внимательно прочтите данную инструкцию и соблюдайте все рекомендации и правила, изложенные в ней.

Сохраните инструкцию для дальнейшего использования или для следующего владельца.

Наряду с указаниями по технике безопасности, содержащимися в данной инструкции, соблюдайте общие положения законодательства по технике безопасности и предотвращению несчастных случаев.

Предупредительные и указательные таблички, размещенные на устройстве, содержат важную информацию, необходимую для его безопасной эксплуатации.

Рекомендации по электробезопасности

- Подключение электропитания выполняется исключительно квалифицированным электриком в соответствии с требованиями IEC 60364-1.
- Если штепсельная вилка токоведущего кабеля не подходит к используемой розетке, специалист сервисной службы должен отрезать эту вилку и заменить ее на подходящую. Если оригинальная вилка имела встроенный предохранитель, используемая в качестве замены вилка должна иметь предохранитель с теми же характеристиками, что и оригинальная вилка. Отрезанную вилку следует ликвидировать во избежание поражения электрическим током, и ее запрещается вставлять в какие-либо розетки.
- Рекомендуется включать это устройство только в розетку, оборудованную устройством защитного отключения на 30 мА.
- Устройство следует включать только в сеть переменного тока. Напряжение должно соответствовать указанному в заводской табличке.
- Не прикасайтесь к штепсельной вилке и розетке мокрыми руками.

- Перед началом работы с устройством проверьте токоведущий кабель и штепсельную вилку на повреждения. Эксплуатация устройства с поврежденным сетевым соединительным кабелем или штепсельной вилкой категорически запрещена. Для проведения ремонтных операций обратитесь в службу сервисного обслуживания или к специалисту-электрику.
 - При использовании удлинителя его сетевая вилка, штепсельная розетка и токоведущий кабель должны иметь герметичное исполнение, должны быть защищены от брызг и подходят для использования на открытом воздухе.
 - Следите за тем, чтобы токоведущий кабель и удлинитель не были повреждены путем переизгиба через них, сдавливания, растяжения и т.п. Защищайте токоведущие кабели от воздействия жары, нефтепродуктов, а также от повреждения острыми краями.
 - При проведении любых работ по уходу и техническому обслуживанию устройство следует выключить, а вилку токоведущего кабеля - извлечь из розетки.
 - Оставляя устройство без присмотра, всегда отключайте его от сети.
 - Неподходящие электрические удлинители могут представлять опасность. На открытом воздухе можно использовать только допущенный для использования и соответствующим образом маркированный электрический удлинитель с достаточным поперечным сечением провода:
 - длина кабеля 1 - 10 м - сечение 1,5 мм²;
 - длина кабеля 10 - 30 м - сечение 2,5 мм²;
 - длина кабеля 30 - 50 м - сечение 4 мм²;
 - Всегда полностью разматывайте токоведущий кабель, во избежание возникновения пожара вследствие перегрева.
- ### Правила безопасности при использовании
- Используйте устройство только в соответствии с его назначением. При работе с устройством учитывайте местные особенности и обращайте внимание на других лиц, находящихся поблизости.
 - Категорически запрещена эксплуатация устройства детьми. Не разрешайте детям играть с устройством.
 - Пользование устройством разрешается только тем лицам, которые обучены работе и обращению с ним.
 - Запрещается использовать устройство лицам (включая детей) с пониженным физическими, чувственными или умственными способностями, если они не находятся под контролем или не инструктированы об использовании устройства лицом, ответственным за их безопасность.
 - При работе устройством будьте внимательны и хорошо обдумывайте свои действия. Не пользуйтесь устройством в случае если вы устали, или находитесь под воздействием наркотиков, алкоголя или медикаментов. Потеря внимания во время работы может быть причиной серьезных травм.
 - Не работайте устройством во время грозы или сильного дождя, особенно при наличии разрядов молнии.
 - Во время работы не накрывайте устройство, чтобы обеспечить достаточную вентиляцию и не допустить перегрева.

- Перед выполнением любых действий с устройством обеспечить его устойчивость, чтобы предотвратить несчастные случаи или повреждения в результате опрокидывания. Категорически запрещается использовать устройство на высоте, например, установив его на строительные леса или стремянку, либо подвесив его.
- При использовании устройства будьте осторожны. Никогда не направляйте струю сжатого воздуха на людей или животных. Используйте средства индивидуальной защиты (защитные очки, респиратор, перчатки и т.п.).
- Не используйте сжатый воздух для чистки одежды. Не вдыхайте сжатый воздух.
- Не вносите изменения в конструкцию, из-за которых может быть превышено максимально допустимое давление. Запрещается превышать максимальное рабочее давление.
- Никогда не превышайте максимально допустимое давление для оборудования, которое будет подключаться к устройству.
- Не используйте устройство при температуре ниже 5°C.
- Перемещайте устройство только за транспортировочные рукоятки. Никогда не используйте воздушный шланг для перемещения устройства.
- Не транспортируйте и не перемещайте устройство не сбросив предварительно давление из ресивера.
- Соблюдайте осторожность, во время работы устройства некоторые его части сильно нагреваются.
- Не используйте легковоспламеняющиеся или едкие вещества для чистки устройства.
- Следите за состоянием ресивера, при повреждении ресивера или обнаружении утечки воздуха, немедленно отключите устройство и сбросьте давление воздуха в ресивере.
- Категорически запрещается использовать устройство с поврежденным ресивером. Ремонт и дальнейшее использование ресивера не допускается - поврежденный ресивер должен быть заменен.
- Перед выполнением обслуживания или ремонта, убедитесь, что устройство отключено от источника питания.
- После каждого использования, необходимо сбросить давление воздуха в ресивере и слить из него конденсат.
- Запрещается эксплуатация устройства с поврежденными или демонтированными защитными приспособлениями. Ни в коем случае не пользуйтесь устройством, не укомплектованным надлежащим образом или подвергшемуся несанкционированным изменениям.
- Использование устройства предполагает его длительную работу без присмотра со стороны пользователя, поэтому необходимо убедиться, что устройство установлено вдали от легковоспламеняющихся веществ, и никакие внешние факторы не препятствуют его нормальному охлаждению (минимальное расстояние от устройства до каких-либо предметов или стен 50 см).
- **Внимание: при работе учитывайте, что устройство работает в цикле автоматического включения / выключения. Если в электросети случается авария и электро-**

питание прерывается, то устройство автоматически отключается и также автоматически включается после восстановления электропитания.

- Запрещается использовать устройство в местах с пыльной атмосферой, а также с атмосферой, содержащей взрывоопасные газы и испарения агрессивных веществ.
- Устройство предназначено только для сжатия воздуха, не используйте его в других целях.
- Не используйте сжатый воздух, производимый устройством, для медицинских или фармацевтических нужд.
- Данные устройства не пригодны для наполнения баллонов аквалангов.
- Не касайтесь работающего устройства мокрыми руками.
- Использование устройства в различных целях (надувание, питание пневмоинструментов и устройств использующих энергию сжатого воздуха, окрашивание, мойка и пр.) предполагает знание пользователем правил техники безопасности для каждого конкретного случая.
- После окончания работы выждите, пока устройство охладится, только после этого его можно накрывать или надевать на него защитный чехол.

Прочие опасности

- Не используйте устройство во взрывоопасной среде, например, в присутствии паров легковоспламеняющихся жидкостей или газов, частиц горючих веществ в виде пыли.
- Не направляйте струю сжатого воздуха на поверхности, содержащие вещества, вредные для здоровья (например, асбест).
- При выборе места для хранения и транспортировке учитывайте вес устройства (см. таблицу "Технические характеристики устройства"), чтобы избежать несчастных случаев или травм.

Обслуживание устройства

- Обслуживание Вашего устройства должно производиться квалифицированными специалистами с использованием рекомендованных запасных частей. Это дает гарантию того, что безопасность Вашего устройства будет сохранена.
- Соблюдайте рекомендации по замене аксессуаров.

Остаточные риски

- Даже если вы используете устройство в соответствии со всеми требованиями безопасности, потенциальные риски травм и повреждений все равно остаются. В связи с особенностями конструкции этого устройства могут возникнуть следующие опасности:
 - опасность получения травм и материального ущерба от предметов, отброшенных сжатым воздухом;
 - травм или материального ущерба из-за неисправных принадлежностей или внезапного удара о скрытые предметы во время использования.

Символы, используемые в инструкции

В руководстве по эксплуатации используются нижеприведенные символы, запомните их значение. Правильная интерпретация символов поможет использовать устройство правильно и безопасно.

Символ	Значение
	Наклейка с серийным номером: СТ... - модель; XX - дата производства; XXXXXXX - серийный номер.
	Ознакомьтесь со всеми указаниями по технике безопасности и инструкциями.
	Носите защитные очки.
	Носите защитные наушники.
	Носите пылезащитную маску.
	Отключайте устройство от сети перед проведением монтажных и регулировочных работ.
	Не работайте в дождь или в снег.
	Направление движения.
	Направление вращения.
	Заблокировано.
	Разблокировано.
I	Класс защиты.
	Внимание. Важная информация.

Символ	Значение
	Знак, удостоверяющий, что изделие соответствует основным требованиям директив ЕС и гармонизированным стандартам Европейского Союза.

	Полезная информация.
---	----------------------

	Не выбрасывайте устройство в бытовой мусор.
---	---

Назначение устройства

Компрессор предназначен для обеспечения сжатым воздухом различных пневмоинструментов, устройств и приспособлений. Данные модели компрессоров не требуют смазки, что упрощает их эксплуатацию, а получаемый сжатый воздух не содержит примесей масла. Использование компрессора позволяет сэкономить электроэнергию, механизировать труд, а также повысить скорость выполнения работ. Различные пневмоинструменты существенно расширяют спектр применения компрессора.

Элементы устройства

- 1 Крышка цилиндра
- 2 Крышка воздушного фильтра
- 3 Двигатель
- 4 Вентиляционные отверстия
- 5 Блок защиты
- 6 Кнопка блока защиты
- 7 Рукоятка для транспортировки
- 8 Манометр ресивера
- 9 Реле давления (прессостат)
- 10 Включатель / выключатель
- 11 Трубопровод
- 12 Выходной патрубок
- 13 Обратный клапан
- 14 Предохранительный клапан
- 15 Разгрузочный трубопровод
- 16 Резиновая опора *
- 17 Кран для слива конденсата
- 18 Ресивер
- 20 Гайка для установки резиновой опоры *
- 21 Шайба для установки резиновой опоры *
- 22 Болт для установки резиновой опоры *
- 25 Шланг *
- 26 Хомут *
- 27 Штуцер *
- 28 Быстросъемный штуцер *

- 29 Быстросъемный адаптер *
- 30 Винт крышки цилиндра
- 31 Винт крышки воздушного фильтра
- 32 Фильтрующий элемент *

* Принадлежности

Перечисленные, а также изображенные принадлежности, частично не входят в комплект поставки.

Монтаж и регулировка элементов устройства

Перед проведением всех процедур обязательно выключите устройство, извлеките токоведущий кабель из розетки и сбросьте давление в ресивере 18 (откройте кран (краны) на выходном патрубке (патрубках) 12).



Не затягивайте слишком сильно крепежные элементы, чтобы не повредить их резьбу.



Монтаж / демонтаж / настройка некоторых элементов аналогична для всех моделей устройств, в этом случае на пояснительном рисунке конкретная модель не указывается.



Для лучшего понимания пояснительных рисунков, некоторые конструктивные элементы устройств на рисунках не показаны.

Монтаж / демонтаж резиновых опор (см. рис. 1)

- Установите резиновые опоры 16 как показано на рисунке 1.
- Демонтаж производите в обратной последовательности.

Подключение / отключение воздушного шланга

Использование резьбовых штуцеров (см. рис. 2)

- Наденьте хомут 26 на конец шланга 25 (см. рис. 2.1).
- Установите штуцер 27.
- Затяните винт хомута 26.
- При подключении накрутите штуцер 27 на выходной патрубок 12 (см. рис. 2.2).
- При отключении открутите штуцер 27.

Использование быстросъемных штуцеров (см. рис. 3-4)

- Наденьте хомут 26 на конец шланга 25 (см. рис. 3.1).
- Установите быстросъемный штуцер 28.
- Затяните винт хомута 26.
- Установите быстросъемный адаптер 29 на выходной патрубок 12 (см. рис. 3.2).
- При подключении вставьте (до щелчка) быстросъемный штуцер 28 в быстросъемный адаптер 29 (см. рис. 4.1).
- При отключении переместите втулку быстросъемного адаптера 29, как показано на рис. 4.2 и извлеките быстросъемный штуцер 28.

Ввод в эксплуатацию устройства

- Убедитесь в том, что имеющееся напряжение в сети соответствует данным, указанным на корпусе устройства.
- Проверьте состояние токоведущего кабеля и удлинителя. В случае обнаружения повреждений, необходимо заменить кабель.
- Проверьте состояние воздушного шланга, в случае обнаружения повреждений, необходимо заменить его.

Включение / выключение устройства

Перед подключением устройства к электросети убедитесь, что выключатель / выключатель 10 находится в нижнем положении ("OFF").

Включение:

Выключатель / выключатель 10 переместите вверх (см. рис. 5.1).

Выключение:

Выключатель / выключатель 10 переместите вниз (см. рис. 5.2).

Конструктивные особенности устройства

Безмасляные воздушные компрессоры

Безмасляные компрессоры не требуют замены масла, а скольжение поршня достигается за счет использования материалов с низким коэффициентом трения. Это облегчает их использование, а полученный сжатый воздух не содержит масляных примесей. Также эти компрессоры имеют легкий вес и более низкую цену, что является идеальным выбором для домашней мастерской.

Автоматическое включение / выключение

После включения устройство работает в циклическом режиме: реле давления 9 поддерживает постоянную величину давления в ресивере 18,

включая или выключая устройство в зависимости от потребления сжатого воздуха подключаемыми пневмоинструментами. При включении устройства воздух всасывается через фильтр и нагнетается в ресивер **18** через трубопровод **11**. При достижении максимального значения давления (величина этого параметра устанавливается на заводе) срабатывает реле давления **9**, и электродвигатель отключается. Излишек воздуха из трубопровода **11** и цилиндра выпускается через разгрузочный Разгрузочный трубопровод **15**. Таким образом, в цилиндре и в трубопроводе **11** нет избыточного давления - это снижает нагрузку на электродвигатель при следующем запуске устройства. При падении давления внутри ресивера **18** до минимального значения, электродвигатель включается, и устройство начинает нагнетать воздух в ресивер **18**, до тех пор, пока не достигнет максимального значения. В таком режиме устройство работает до тех пор, пока включатель / выключатель **10** находится в верхнем положении ("ON"). Если при достижении максимального давления устройство не отключается автоматически, то избыточное давление сбрасывается через предохранительный клапан **14**. В этом случае необходимо немедленно обратиться в специальную ремонтную мастерскую **CROWN**.

Температурная защита

Температурная защита предотвращает повреждение устройства, отключая его при чрезмерных нагрузках и перегреве. Например, при использовании пневмоинструментов, потребление воздуха которых превышает производительность устройства, при засоренном фильтрующем элементе **32** и т.п. Это предохраняет электродвигатель от перегрузки.

При срабатывании температурной защиты кнопка **6** отщелкивается, и устройство выключается. В этом случае отключите устройство от сети, устраните причину срабатывания защиты, дайте устройству остыть, нажмите и отпустите кнопку **6**, включите устройство (как описано выше) и продолжайте работу.

Алюминиевая обмотка двигателя

Эти модели компрессоров имеют малый вес и более низкую цену благодаря алюминиевой обмотке двигателя.

Рекомендации при работе устройством

Перед началом работы

- Рекомендуется устанавливать устройство на ровной горизонтальной поверхности, это снижает

риск опрокидывания прибора во время работы. Однако разрешается устанавливать устройство на наклонных поверхностях, это никак не влияет на его производительность (но сначала вы должны убедиться, что устройство не может перевернуться во время работы).

- Подключите к устройству пневмоинструменты.
- Подключите устройство к сети.
- Откройте кран (краны) на выходном патрубке (патрубках) **12**.
- При проведении работ связанных с распылением жидкостей удостоверьтесь, что на устройство не попадают капли жидкости.
- Если при работе возникла необходимость переместить устройство, отключите его от сети и сбросьте давление из ресивера **18**, после чего производите транспортировку.
- При возникновении посторонних звуков, или сильных вибраций со стороны устройства, немедленно выключите его и обратитесь в сервисный центр **CROWN**.

Общие рекомендации

- Включите устройство.
- Не перегружайте устройство. Режим работы устройства повторно-кратковременный с продолжительностью включения до 55%, при продолжительности одного цикла 6-10 мин. Допускается непрерывная работа устройства в течение 15 минут, но не чаще одного раза в течение 1.5 часов.

После окончания работы

- Выключите устройство.
- Отключите устройство от сети.
- Закройте кран (краны) на выходном патрубке (патрубках) **12**.
- Отключите от устройства пневмоинструменты.
- Откройте кран (краны) на выходном патрубке (патрубках) **12**, чтобы сбросить давление в ресивере **18**.
- Слейте конденсат из ресивера **18**, как описано ниже.
- Закройте кран (краны) на выходном патрубке (патрубках) **12**.

Обслуживание / профилактика устройства

Перед проведением всех процедур обязательно выключите устройство, извлеките токоведущий кабель из розетки и обязательно сбросьте давление в ресивере **18** (откройте кран (краны) на выходном патрубке (патрубках) **12**).

Чистка устройства

Необходимо периодически очищать наружную поверхность устройства мягкой щеткой и тряпкой, а также обдувать детали устройства сжатым воздухом. Не используйте для очистки устройства едкие вещества и растворители.

Слив конденсата (см. рис. 6)

После каждого использования или в конце рабочего дня всегда сливайте конденсат из ресивера **18**. Это предотвращает появление коррозии внутри ресивера **18**.

- Установите устройство на ровную горизонтальную поверхность.
- Откройте кран (краны) на выходном патрубке (патрубках) **12** (см. рис. 6.1).
- Подставьте под золотник **17** емкость, в которую будет сливаться конденсат.
- Откройте кран **17** и наклоните устройство, таким образом, чтобы кран **17** оказался в нижней точке, это позволит полностью слить конденсат из ресивера **18** (см. рис. 6.2). Дождитесь полного слива конденсата (из крана **17** перестанет капать вода).
- Закройте кран **17**, как показано на рисунке 6.3.
- Закройте кран (краны) на выходном патрубке (патрубках) **12**.

Чистка воздушного фильтра (см. рис. 7-9)

Регулярно осматривайте фильтрующий элемент **32** воздушного фильтра (его загрязнение зависит от состояния окружающей среды). Проводите очистку (или замену) фильтрующего элемента по мере загрязнения, но не реже чем, через 100 часов использования устройства. Загрязненный воздушный фильтр снижает КПД и способствует большему износу устройства.

- Установите устройство на ровную горизонтальную поверхность.
- Выкрутите винты **30** и снимите крышки **1** (см. рис. 7).
- Выкрутите винты **31** и снимите крышку воздушного фильтра **2** (см. рис. 8).
- Извлеките фильтрующие элементы **32**.
- Вымойте фильтрующие элементы **32** в воде с мылом и тщательно высушите. **Внимание: не используйте для промывки фильтрующих элементов **32** бензин, растворители или едкие вещества.**
- Если загрязнения фильтрующих элементов **32** слишком сильные, и их невозможно очистить - замените их. **Категорически запрещается использовать устройство без воздушного фильтра.**
- Установите фильтрующие элементы **32** обратно.
- Установите крышку воздушного фильтра **2** и вкрутите винты **31** (см. рис. 8).
- Установите крышки **1** и вкрутите винты **30** (см. рис. 7).

Проверка состояния ресивера

Регулярно осматривайте ресивер **18** на наличие поврежденных или следов коррозии. В случае повреждения ресивера **18**, запрещается производить самостоятельный ремонт (механический, или методом сварки). Поврежденный ресивер **18**, должен заменяться целиком, в специальной ремонтной мастерской **CROWN**.

Послепродажное обслуживание

Ответы на вопросы по ремонту и обслуживанию вашего продукта вы можете получить в сервисных центрах. Информацию о сервисных центрах, схемы запчастей и информацию по запчастям Вы можете найти по адресу: www.crowntools.com.

Транспортировка устройства

- Перемещайте устройство только за рукоятку **7**, либо перемещайте его, поддерживая снизу. Запрещается перемещать устройство за другие части (подтягивать его за шланги или токоведущий кабель и т.п.).
- Не транспортируйте и не перемещайте устройство не сбросив предварительно давление из ресивера **18**.
- Не допускайте падения упаковки, а также любые механические воздействия на нее при транспортировке.
- При погрузке / разгрузке не используйте погрузочную технику, работающую по принципу зажима упаковки.

Защита окружающей среды



Вторичное использование сырья вместо утилизации мусора.

Устройство, дополнительные принадлежности и упаковку следует экологически чисто утилизировать.

В интересах чистосортной рециркуляции отходов детали из синтетических материалов соответственно обозначены.

Настоящее руководство по эксплуатации напечатано на бумаге, изготовленной из вторсырья без применения хлора.

Оговаривается возможность внесения изменений.

Русский

Технічні характеристики пристрою

СТЗ6118

Безмастильний повітряний компресор

Код пристрою [220-230 В ~50 Гц]

750

[Вт]

3.6

220-230 В [А]

2850

[хв⁻¹]

8

[л]

60

[л/хв]

8
115

[бар]
[psi]

—

Мідна обмотка двигуна

•

Алюмінієва обмотка двигуна

13
28.67

[кг]
[фунти]

/

Клас захисту

64

[дБ(А)]

—

Акустична потужність

—

[м/с²]

Рівень вібрації

Інформація про шум



Завжди використовуйте звукоізоляційні навушники при рівні шуму понад 85 дБ(А).



**Відповідності
необхідним нормам**

Ми заявляємо під нашу одноосібну відповідальність, що описаний у розділі "Технічні характеристики пристрою" продукт відповідає усім відповідним положенням Директив 2006/42/ЕС, включаючи їх зміни, а також наступним нормам: EN ISO 12100:2010.

Менеджер із
сертифікації

Wu Cunzhen

Merit Link International AG
Stabio, Швейцарія, 15.08.2022

Загальні вказівки з техніки безпеки



УВАГА! Перед першим застосуванням вашого пристрою уважно прочитайте цю інструкцію й дотримуйтесь усіх рекомендацій та правил, викладених в ній.

Збережіть інструкцію для подальшого користування або для наступного власника.

Поряд з вказівками з техніки безпеки, що містяться в даній інструкції, дотримуйтесь загальних положень законодавства з техніки безпеки та запобігання нещасним випадкам.

Попереджувальні та вказівні таблички, розміщені на пристрої, містять важливу інформацію, необхідну для його безпечної експлуатації.

Рекомендації по електробезпеці

- Підключення електроживлення виконується виключно кваліфікованим електриком відповідно до вимог IEC 60364-1.
- Якщо вилка струмопровідного кабелю не підходить до використовуваної розетки, кваліфікований фахівець повинен відрізати цю вилку і замінити її на відповідну. Якщо оригінальна вилка мала вбудований запобіжник, вилка, яка використовується в якості заміни, повинна мати запобіжник з тими ж характеристиками, що і оригінальна вилка. Відрізану вилку слід ліквідувати, щоб уникнути ураження електричним струмом, і її забороняється вставляти в будь-які розетки.
- Рекомендується вмикати цей пристрій тільки в розетку, обладнану пристроєм захисного відключення на 30 мА.
- Цей продукт слід вмикати тільки в мережу змінного струму. Напряга має відповідати зазначеній в заводській табличці.
- Не торкайтеся штепсельної вилки і розетки мокрими руками.
- Перед початком роботи з пристроєм перевірте струмопровідний кабель і штекер на пошкодження. Використання цього пристрою з пошко-

дженим мережевим з'єднувальним кабелем або вилкою категорично заборонено. Для проведення ремонтних операцій зверніться в службу сервісного обслуговування або до фахівця-електрика.

- При використанні подовжувача його штекер, штепсельна розетка і струмопровідний кабель повинні мати герметичне виконання, повинні бути захищені від бризок і підходити для використання на відкритому повітрі.

- Слідкуйте за тим, щоб струмопровідний кабель і подовжувачі не були пошкоджені шляхом переїзду через них, здавлювання, розтягування і т.п. Захищайте струмопровідні кабелі від впливу спеки, нафтопродуктів, а також від пошкодження гострими краями.

- При проведенні будь-яких робіт з догляду та технічного обслуговування пристрій слід вимкнути, а вилку струмопровідного кабелю - витягти з розетки.

- Залишаючи пристрій без нагляду, завжди відключайте його від мережі.

- Невідповідні електричні подовжувачі можуть становити небезпеку. На відкритому повітрі можна використовувати тільки допущений для використання і відповідним чином маркований електричний подовжувач з достатнім поперечним перетином проводу:

- довжина кабелю 1 - 10 м - перетин 1,5 мм²;
- довжина кабелю 10 - 30 м - перетин 2,5 мм²;
- довжина кабелю 30 - 50 м - перетин 4 мм².

- Завжди повністю розмотуйте струмопровідний кабель, щоб уникнути виникнення пожежі внаслідок перегріву.

Правила безпеки при використанні

- Використовуйте пристрій тільки відповідно до його призначення. Під час використання пристрою враховуйте місцеві особливості і звертайте увагу на інших осіб, які перебувають поблизу.

- Категорично заборонена експлуатація пристрою дітьми. Не дозволяйте дітям гратися з пристроєм.

- Користування пристроєм дозволяється тільки тим особам, які навчені роботі і поводженню з ним.

- Забороняється використовувати пристрій особам (включаючи дітей) зі зниженими фізичними, емоційними або розумовими здібностями, якщо вони не знаходяться під контролем або не проінструктовані про використання пристрою особою, відповідальною за їх безпеку.

- При роботі пристроєм будьте уважні і добре обмірковуюйте свої дії. Не використовуйте пристрій в разі якщо ви втомилися, або перебуваєте під впливом наркотиків, алкоголю або медикаментів. Втрата уваги під час роботи може бути причиною серйозних травм.

- Не користуйтеся пристроєм під час грози або сильного дощу, особливо при наявності розрядів блискавки.

- Під час роботи не накривайте пристрій, щоб забезпечити достатню вентиляцію і не допустити перегріву.

- Перед виконанням будь-яких дій з пристроєм забезпечте його стійкість, щоб запобігти нещасним випадкам або пошкодженням в результаті перекидання. Категорично забороняється використовувати пристрій на висоті, наприклад,

встановивши його на риштування або драбину, або підвісивши його.

- При використанні пристрою будьте обережні. Ніколи не направляйте струмінь стисненого повітря на людей або тварин. Використовуйте засоби індивідуального захисту (захисні окуляри, респіратор, рукавички тощо).

- Не використовуйте стиснене повітря для чищення одягу. Не вдихайте стиснене повітря.

- Не вносьте зміни в конструкцію, через які може бути перевищено максимально допустимий тиск. Забороняється перевищувати максимальний робочий тиск.

- Ніколи не перевищуйте максимально допустимий тиск для обладнання, яке буде підключатися до пристрою.

- Не використовуйте пристрій при температурі нижче 5°C.

- Переміщуйте пристрій тільки за транспортувальні рукоятки. Ніколи не використовуйте повітряний шланг для переміщення пристрою.

- Не транспортуйте і не переміщуйте пристрій не скинувши попередньо тиск з ресивера.

- Будьте обережні, під час роботи пристрою деякі його частини сильно нагріваються.

- Не використовуйте легкозаймисті або ідкі речовини для чищення пристрою.

- Слідкуйте за станом ресивера, при пошкодженні ресивера або виявленні витоків повітря, негайно вимкніть пристрій і скиньте тиск повітря в ресивері.

- Категорично забороняється використовувати пристрій з пошкодженням ресивером. Ремонт і подальше використання ресивера не допускається - пошкоджений ресивер повинен бути замінений.

- Перед виконанням обслуговування або ремонту, переконайтеся, що пристрій відключено від джерела живлення.

- Після кожного використання, необхідно скинути тиск повітря в ресивері і злити з нього конденсат.

- Забороняється експлуатація пристрою з пошкодженнями або демонтажами захисними пристосуваннями. Ні в якому разі не користуйтеся пристроєм, що не укомплектований належним чином або зазнав несанкціонованих змін.

- Використання пристрою передбачає його тривалу роботу без нагляду з боку користувача, тому необхідно переконаватися, що пристрій встановлено далеко від легкозаймистих речовин, і ніякі зовнішні чинники не перешкоджають його нормальному охолодженню (мінімальна відстань від пристрою до будь-яких предметів або стін 50 см).

- **Увага: під час роботи пам'ятайте, що пристрій працює в циклі автоматичного вмикання / вимкання. В разі аварії в електромережі та переривання електроживлення пристрій автоматично вимикається, а потім автоматично вмикається після відновлення електроживлення.**

- Забороняється використовувати пристрій в місцях з запиленою атмосферою, а також з атмосферою, що містить вибухонебезпечні гази і випаровування агресивних речовин.

- Пристрій призначений тільки для стиснення повітря, не використовуйте його в інших цілях.

- Не використовуйте стиснене повітря, вироблене пристроєм, для медичних або фармацевтичних потреб.

- Дані пристрою не придатні для наповнення балонів акалангів.

- Не торкайтеся працюючого пристрою мокрими руками.

- Використання пристрою в різних цілях (надування, живлення пневмоінструментів і пристроїв, що використовують енергію стисненого повітря, фарбування, мийка та ін.) передбачає знання користувачем правил техніки безпеки для кожного конкретного випадку.

- Після закінчення роботи почекайте, поки пристрій охолоне, тільки після чого його можна накривати або надягати на нього захисний чохол.

Інші небезпеки

- Не використовуйте пристрій у вибухонебезпечному середовищі, наприклад, в присутності парів легкозаймистих рідин або газів, частинок горючих речовин у вигляді пилу.

- Не спрямовуйте струмінь стисненого повітря на поверхні, що містять речовини, шкідливі для здоров'я (наприклад, азбест).

- При виборі місця для зберігання і транспортування враховуйте вагу пристрою (див. таблицю "Технічні характеристики пристрою"), щоб уникнути нещасних випадків або травм.

Обслуговування пристрою

- Обслуговування Вашого пристрою має здійснюватися кваліфікованими фахівцями з використанням рекомендованих запасних частин. Це дає гарантію того, що безпека Вашого пристрою буде збережена.

- Дотримуйтеся рекомендацій щодо заміни аксесуарів.

Залишкові ризики

- Навіть якщо ви використовуєте пристрій у відповідності з усіма вимогами безпеки, потенційні ризики травм і пошкоджень все одно залишаються. У зв'язку з особливостями конструкції цього пристрою можуть виникнути такі небезпеки:

- небезпека отримання травм і матеріального збитку від предметів, відкинутих стисненим повітрям;

- травм або матеріального збитку через несправні приладдя або раптового удару об приховані предмети під час використання.

Символи, які використовуються в інструкції

В інструкції використовуються нижченаведені символи, запам'ятайте їх значення. Правильна інтерпретація символів допоможе використовувати пристрій правильно і безпечно.

Символ

Значення



Наклейка з серійним номером:

CT... - модель;
XX - дата виробництва;
XXXXXXX - серійний номер.

Символ	Значення
	Ознайомтесь з усіма вказівками з техніки безпеки та інструкціями.
	Носіть захисні окуляри.
	Носіть захисні навушники.
	Носіть пилозахисну маску.
	Відключайте прилад від мережі перед проведенням монтажних і регулювальних робіт.
	Не працюйте під час дощу або в сніг.
	Напрямок руху.
	Напрямок обертання.
	Заблоковано.
	Розблоковано.
I	Клас захисту.
	Увага. Важлива інформація.
	Знак, який засвідчує, що виріб відповідає основним вимогам директив ЄС та гармонізованим стандартам Європейського Союзу.
	Корисна інформація.
	Не викидайте пристрій разом із побутовим сміттям.

Призначення пристрою

Компресор призначений для забезпечення стиснутим повітрям різних пневмоінструментів, пристроїв і пристосувань.
Дані моделі компресорів не потребують мастила, що полегшує їх експлуатацію, а одержуване стиснене повітря не містить домішок мастила.
Використання компресора дозволяє заощадити електроенергію, механізувати працю, а також підвищити швидкість виконання робіт.
Різні пневмоінструменти істотно розширюють спектр застосування компресора.

Елементи пристрою

- 1 Кришка циліндра
- 2 Кришка повітряного фільтра
- 3 Двигун
- 4 Вентиляційні отвори
- 5 Блок захисту
- 6 Кнопка блоку захисту
- 7 Рукоятка для транспортування
- 8 Манометр ресивера
- 9 Реле тиску (пресостат)
- 10 Вмикач / вимикач
- 11 Трубопровід
- 12 Вихідний патрубок
- 13 Зворотний клапан
- 14 Запобіжний клапан
- 15 Розвантажувальна труба
- 16 Гумова опора *
- 17 Кран для зливу конденсату
- 18 Ресивер
- 20 Гайка для встановлення гумової опори *
- 21 Шайба для встановлення гумової опори *
- 22 Болт для встановлення гумової опори *
- 25 Шланг *
- 26 Хомут *
- 27 Штуцер *
- 28 Швидкознімний штуцер *
- 29 Швидкознімний адаптер *
- 30 Гвинт кришки циліндру
- 31 Гвинт кришки повітряного фільтра
- 32 Фільтрувальний елемент *

* Приналежності

Перераховані, а також зображені принадлежности, частково не входять у комплект поставлення.

Монтаж і регулювання елементів пристрою

Перед проведенням всіх процедур обов'язково вимкніть пристрій, витягніть струмове-

чий кабель з розетки і скиньте тиск в ресивері 18 (відкрийте кран (крани) на вихідному патрубку (патрубках) 12).



Не затягуйте дуже сильно кріпильні елементи, щоб не пошкодити їх різьблення.



Монтаж / демонтаж / настройка деяких елементів аналогічна для всіх моделей пристроїв, в цьому випадку на пояснювальному малюнку конкретна модель не вказується.



Для кращого розуміння пояснювальних малюнків деякі конструктивні елементи пристроїв на малюнках не показані.

Монтаж / демонтаж гумових опор (див. мал. 1)

- Встановіть гумові опори 16 як показано на малюнку 1.
- Демонтаж робіть в зворотній послідовності.

Підключення / відключення повітряного шланга

Використання різьбових штуцерів (див. мал. 2)

- Одягніть хомут 26 на кінець шланга 25 (див. мал. 2.1).
- Встановіть штуцер 27.
- Затягніть гвинт хомути 26.
- При підключенні накрутіть штуцер 27 на вихідний патрубок 12 (див. мал. 2.2).
- При відключенні відкрутіть штуцер 27.

Використання швидкознімних штуцерів (див. мал. 3-4)

- Одягніть хомут 26 на кінець шланга 25 (див. мал. 3.1).
- Встановіть швидкознімний штуцер 28.
- Затягніть гвинт хомути 26.
- Встановіть швидкознімний адаптер 29 на вихідний патрубок 12 (див. мал. 3.2).
- При підключенні вставте (до клацання) швидкознімний штуцер 28 в швидкознімний адаптер 29 (див. мал. 4.1).
- При відключенні перемістіть втулку швидкознімного адаптера 29, як показано на мал. 4.2, і витягніть швидкознімний штуцер 28.

Введення в експлуатацію пристрою

- Переконайтеся в тому, що наявна напруга в мережі відповідає даним, зазначеним на корпусі пристрою.

- Перевірте стан струмопровідного кабелю і подовжувача. У разі виявлення пошкоджень, необхідно замінити кабель.
- Перевірте стан повітряного шланга, в разі виявлення пошкоджень, необхідно замінити його.

Ввімкнення / вимкнення пристрою

Перед підключенням пристрою до електромережі, переконайтеся, що вмикач / вимикач 10 знаходиться в нижньому положенні ("OFF").

Включення:

Вмикач / вимикач 10 перемістіть вгору (див. мал. 5.1).

Вимкнення:

Вмикач / вимикач 10 перемістіть вниз (див. мал. 5.2).

Конструктивні особливості пристрою

Безмастильні повітряні компресори

Безмастильні компресори не потребують заміни масла, а ковзання поршня досягається за рахунок використання матеріалів з низьким коефіцієнтом тертя. Це полегшує їхнє використання, а отримане стиснене повітря не містить мастильних домішок. Також ці компресори легкі та дешевші, тому ідеально підходять для домашньої майстерні.

Автоматичне вмикання / вимкання

Після вмикання пристрій працює в циклічному режимі: реле тиску 9 підтримує постійну величину тиску в ресивері 18, вмикаючи або вимикаючи пристрій в залежності від споживання стисненого повітря підключеними пневмоінструментами. При включенні пристрою повітря всмоктується через фільтр і нагнітається в ресивер 18 через трубопровід 11. При досягненні максимального значення тиску (величина цього параметра встановлюється на заводі) спрацьовує реле тиску 9, електродвигун відключається. Надлишок повітря з трубопроводу 11 і циліндра випускається через розвантажувальний Розвантажувальна труба 15. Таким чином, в циліндрі і в трубопроводі 11 немає надлишкового тиску - це знижує навантаження на електродвигун при наступному запуску пристрою. При падінні тиску всередині ресивера 18 до мінімального значення, електродвигун вмикається, і пристрій починає нагнітати повітря в ресивер 18, до тих пір, поки не досягне максимального значення. У такому режимі пристрій працює до тих пір, поки вмикач / вимикач 10 знаходиться у верхньому положенні ("ON"). Якщо при досягненні максимального тиску пристрій не відключається автоматично, то надлишковий тиск скидається через запобіжний клапан 14. В цьому випадку необхідно негайно звернутися до спеціальної ремонтної майстерні CROWN.

Температурний захист

Температурний захист запобігає пошкодженню пристрою, відключаючи його при надмірних на-

вантаження і перегріві. Наприклад, при використанні пневмоінструментів, споживання повітря яких перевищує продуктивність пристрою, при засміченому фільтруючому елементі **32** і т.п. Це охороняє електродвигун від перевантаження. При спрацюванні температурного захисту кнопка **6** відскакує, і пристрій вимикається. У цьому випадку відключіть пристрій від мережі, усуньте причину спрацювання захисту, дайте пристрою охолонути, натисніть і відпустіть кнопку **6**, увімкніть пристрій (як описано вище) і продовжуйте роботу.

Алюмінієва обмотка двигуна

Ці моделі компресорів мають малу вагу і нижчу ціну завдяки алюмінієвій обмотці двигуна.

Рекомендації при роботі пристроєм

Перед початком роботи

- Рекомендується встановлювати пристрій на рівній горизонтальній поверхні, це знижує ризик перекидання пристрою під час роботи. Однак дозволяється встановлювати пристрій на похилих поверхнях, це ніяк не впливає на його продуктивність (але спочатку ви повинні переконатися, що пристрій не перевернеться під час роботи).
- Підключіть до пристрою пневмоінструменти.
- Підключіть пристрій до мережі.
- Відкрийте кран (крани) на вихідному патрубку (патрубках) **12**.
- При проведенні робіт пов'язаних з розпиленням рідин упевніться, що на пристрій не потрапляють краплі рідини.
- Якщо при роботі виникла необхідність перемістити пристрій, відключіть його від мережі і скиньте тиск з ресивера **18**, після чого робіть транспортування.
- При виникненні сторонніх звуків, або сильних вібрацій з боку пристрою, негайно вимкніть його і зверніться до сервісного центру **CROWN**.

Загальні рекомендації

- Увімкніть пристрій.
- Не перевантажуйте пристрій. Режим роботи пристрою повторно-короткочасний з тривалістю включення до 55%, при тривалості одного циклу 6-10 хв. Допускається безперервна робота пристрою протягом 15 хвилин, але не частіше одного разу протягом 1.5 годин.

Після закінчення роботи

- Вимкніть пристрій.
- Вимкніть пристрій від мережі.

- Закрийте кран (крани) на вихідному патрубку (патрубках) **12**.
- Від'єднайте від пристрою пневмоінструменти.
- Відкрийте кран (крани) на вихідному патрубку (патрубках) **12**, щоб скинути тиск в ресивері **18**.
- Злийте конденсат з ресивера **18**, як описано нижче.
- Закрийте кран (крани) на вихідному патрубку (патрубках) **12**.

Обслуговування / профілактика пристрою

Перед проведенням всіх процедур обов'язково вимкніть пристрій, витягніть струмоведучий кабель з розетки і скиньте тиск в ресивері **18 (відкрийте кран (крани) на вихідному патрубку (патрубках) **12**).**

Чищення апарата

Необхідно періодично очищувати зовнішню поверхню пристрою м'якою щіткою і ганчіркою, а також обдувати деталі пристрою стисненим повітрям. Не використовуйте для очистки пристрою їдкі речовини і розчинники.

Злив конденсату (див. мал. 6)

Після кожного використання або в кінці робочого дня завжди зливайте конденсат з ресивера **18**. Це запобігає появі корозії всередині ресивера **18**.

- Встановіть пристрій на рівну горизонтальну поверхню.
- Відкрийте кран (крани) на вихідному патрубку (патрубках) **12** (див. мал. 6.1).
- Підставте під золотник **17** ємність, в яку буде зливатися конденсат.
- Відкрийте кран **17** і нахиліть пристрій таким чином, щоб кран **17** опинився в нижній точці, це дозволить повністю злити конденсат із ресивера **18** (див. мал. 6.2). Дочекайтеся повного зливу конденсату (з крану **17** перестане капати вода).
- Закрийте кран **17**, як зображено на малюнку 6.3.
- Закрийте кран (крани) на вихідному патрубку (патрубках) **12**.

Чистка повітряного фільтра (див. мал. 7-9)

Регулярно оглядайте фільтруючий елемент **32** повітряного фільтра (його забруднення залежить від стану навколишнього середовища). Проводьте очистку (або заміну) фільтруючого елемента в міру забруднення, але не рідше ніж, через 100 годин використання пристрою. Забруднене повітряний фільтр знижує ККД і сприяє більшому зносу пристрою.

- Встановіть пристрій на рівну горизонтальну поверхню.
- Викрутіть гвинти **30** і зніміть кришки **1** (див. мал. 7).
- Викрутіть гвинти **31** і зніміть кришку повітряного фільтра **2** (див. мал. 8).
- Вийміть фільтруючі елементи **32**.
- Вимийте фільтруючі елементи **32** у воді з милом і ретельно висушіть. **Увага: не використо-**

вуйте для промивання фільтруючих елементів 32 бензин, розчинники або ідкі речовини.

- Якщо забруднення фільтруючих елементів **32** занадто сильні, і їх неможливо очистити - замініть їх. **Категорично забороняється використовувати пристрій без повітряного фільтра.**
- Поверніть на місце фільтруючі елементи **32**.
- Встановіть кришку повітряного фільтра **2** і вкрутіть гвинти **31** (див. мал. 8).
- Встановіть кришки **1** і вкрутіть гвинти **30** (див. мал. 7).

Перевірка стану ресивера

Регулярно оглядайте ресивер **18** на наявність пошкоджень або слідів корозії. У разі пошкодження ресивера **18**, забороняється проводити самостійний ремонт (механічний, або методом зварювання). Пошкоджений ресивер **18**, повинен замінитися цілком, в спеціальній ремонтній майстерні **CROWN**.

Післяпродажне обслуговування

Відповіді на питання щодо ремонту та обслуговування вашого продукту Ви можете отримати в сервісних центрах. Інформацію про сервісні центри, схеми запчастин та інформацію по запчастинах Ви можете знайти за адресою: www.crowntools.com

Транспортування пристрою

- Переміщуйте пристрій тільки за рукоятку **7** або переміщуйте його, підтримуючи знизу. Забороняється переміщати пристрій за інші частини (підтягувати його за шланги або струмоведучий кабель і т. ін.).
- Не транспортуйте і не рухайте пристрій не скинувши попередньо тиск з ресивера **18**.
- Не допускайте падіння упаковки, а також будь-якого механічного впливу на неї транспортуванні.
- При завантаженні / розвантаженні не використовуйте навантажувальну техніку що працює за принципом затиску упаковки.

Захист навколишнього середовища



Переробка сировини замість утилізації відходів.

Пристрій, додаткове приладдя і упаковку слід екологічно чисто утилізувати. Пристрій, додаткове приладдя і упаковку слід екологічно чисто утилізувати.

В інтересах чистосортної рециркуляції відходів деталі із синтетичних матеріалів відповідно позначені.

Дійсний посібник з експлуатації надрукований на папері, виготовленій з вторсировини без застосування хлору.

Обновляється можливість внесення змін.

Українська

Құрылғының техникалық сипаттамалары

Құрғақ ауа компрессор

СТ36118

Номиналды қуаты	[Вт]	750
Электр тогы кернеуі	220-230 В [А]	3.6
Номиналды жылдамдық	[мин ⁻¹]	2850
Ауа ресиверінің сыйымдылығы	[л]	8
Өнімділігі	[л/мин]	60
Жұмыс қысымы	[бар] [фунт/дюйм]	8 115
Мыс мотор сымы		—
Алюминий мотор сымы		•
Салмағы	[кг] [фунт]	13 28.67
Қауіпсіздік класы		I
Дыбыс қысымы	[дБ(А)]	64
Акустикалық күші	[дБ(А)]	—
Өлшенетін төрбеліс	[м/с ²]	—

Шу туралы ақпарат



Дыбыс қысымы осетін болса, әрдайым құлақ қорғаушысын киіңіз 85 дБ(А).



Сәйкестік жөнінде мәлімдеме

Біз тек өзімізге жауапкершілік алып, "Құрылғының техникалық сипаттамалары" бөлімінде сипатталған өнім 2006/42/ЕС директиваларының барлық қатысты шарттарына, соның ішінде олардың түзетулеріне сай екенін және келесі стандарттарға сай екенін жариялаймыз: EN ISO 12100:2010.

Сертификаттау менеджері

Wu Cunzhen

Merit Link International AG
Stabio, Швейцария, 15.08.2022

Қауіпсіздік туралы жалпы нұсқаулар



НАЗАР АУДАРЫҢЫЗ! Құрылғыны бірінші рет пайдалану алдында осы нұсқауларды мұқият оқып шығып, осында көрсетілген барлық ережелер мен ұсыныстарды сақтаңыз.

Бастапқы нұсқауларды болашақта анықтама алу үшін немесе болашақ иесі үшін сақтаңыз. Осында бар қауіпсіздік шараларына қоса, жалпы заңды қауіпсіздік ережелерін және сәтсіз жағдайларды болдырмау туралы нұсқауларды орындаңыз. Құрылғыдағы сақтық ескерту тақтайшалары және түр тақтайшалары қауіпсіз пайдалану үшін керек маңызды ақпаратты қамтиды.

Электр қауіпсіздігі туралы ұсыныстар

- Электр қосылымдарды тек білікті электрлік IEC 60364-1 талаптарына сай орындауы керек.
- Қуат кабелінің ашасы пайдаланылатын розеткаға сай болмаса, қызмет көрсету техникасы мұндай ашаны кесіп алып, тиісті ашамен ауыстыруы керек. Бастапқы ашада кірістірілген қорғау құрылғысы болса, ауыстыруға арналған ашада сипаттамалары бірдей қорғау құрылғысы болуы керек. Тоқ соғуын болдырмау үшін кесіп алған ашаны қоқысқа лақтыру керек, розеткаларға қоспау керек.
- Құрылғыны тек 30 мА тізбекті қорғау автоматты бар розеткаға қосу ұсынылады.
- Құрылғыны тек айнымалы тоқ желісіне қосу керек. Кернеу түр тақтайшасындағы деректерге сай болуы керек.
- Ашаға немесе розеткаға ылғалды қолдармен тимеңіз.
- Пайдалану алдында қуат кабелінде және ашада зақым бар-жоғын тексеріңіз. Аша немесе қуат кабелі зақымдалған болса, құрылғыны пайдаланбаңыз. Тұтынушыларды қолдау қызметіне немесе тәжірибелі электрлікке хабарласыңыз.

- Ұзартқыш сым пайдаланылса, оның ашасы, розетка және қуат кабелі толығымен оқшауланған, шашырандыларға төзімді және сыртта пайдалануға жарамды болуы керек.
- Қуат кабелі және ұзартқыш сымдар шалыну, басу, созу, т.б. арқылы зақымдалмағанын тексеріңіз. Қуат кабельдерін жылудан, мұнай өнімдерінен және үшкір жиектерден зақымданулардан қорғаңыз.
- Кез келген қызмет көрсетуді немесе техникалық қызмет көрсетуді орындағанда құрылғыны өшіріп, ашаны розеткадан ажыратыңыз.
- Құрылғыны қараусыз қалдырғанда әрқашан желіден ажырату қосқышын өшіріңіз.
- Жарамсыз ұзартқыш сымдар қауіпті болуы мүмкін. Сыртта тек пайдалануға мақұлданған және тиісті түрде белгіленген, жеткілікті сымның көлденеу қимасы бар сымдарды пайдалануға болады:
 - кабель ұзындығы: 1-10 м, көлденеу қима: 1,5 мм²;
 - кабель ұзындығы: 10-30 м, көлденеу қима: 2,5 мм²;
 - кабель ұзындығы: 30-50 м, көлденеу қима: 4 мм².
- Кабельдің қызып кетуінен өрт шығуын болдырмау үшін әрқашан кабельді толығымен шығарыңыз.

Қауіпсіз пайдалану туралы нұсқаулар

- Құрылғыны тек мақсатына сай пайдаланыңыз. Құрылғыны пайдаланып жатқанда маңайдағы адамдарды ескеріп, жергілікті ережелерді сақтаңыз.
- Балалардың құрылғыны пайдалануына қатаң түрде тыйым салынады. Балаларға құрылғымен ойнауға рұқсат етпеңіз.
- Құрылғыны тек пайдалану туралы тиісті оқытудан өткен адамдар пайдалана алады.
- Дене, сезім немесе ақыл-ой қабілеттері шектеулі адамдар (соның ішінде балалар) құрылғыны тек қауіпсіздігіне жауапты адам(дар) қадағаласа немесе нұсқаулар беріп тұрса ғана пайдалана алады.
- Құрылғыны пайдалану кезінде әр әрекет кезінде зейін қойыңыз және сақ болыңыз. Шаршап тұрсаңыз, я болмаса, есірткілердің, спирттік ішімдіктердің немесе дәрілердің әсерінде болсаңыз, құрылғыны пайдаланбаңыз. Пайдалану кезінде зейінді жоғалту ауыр жарақаттарға әкелуі мүмкін.
- Құрылғыны күн күркірегенде немесе қатты жаңбыр кезінде, өсіресе, найзағайлар ұрғанда пайдалануға болмайды.
- Желдетуді қамтамасыз ету үшін және қызып кетуден сақтау үшін, жұмыс кезінде құрылғыны жаппаңыз.
- Құрылғының аударылуынан апаттық жағдайдың немесе зақымның туындауына жол бермеу үшін, құрылғымен қандай бір әрекеттерді орындамас бұрын, оның тұрақты орнатылуына көз жеткізіңіз. Құрылғыны білік жерде, мысалы, мінбеге немесе сатыға орнатылған немесе ілінген күйде пайдалануға қатаң тыйым салынады.
- Құрылғыны пайдаланған кезде сақ болыңыз. Сығылған ауа ағынын ешқашан адамға немесе жануарға бағыттырмаңыз. Жеке қорғаныс жабдықтарын (қорғаныс көзйнегі, респиратор, қолғап, т.б.) пайдаланыңыз.

Қазақ тілі

- Сығылған ауаны күйімді тазалау үшін пайдаланбаңыз. Сығылған ауамен дем алмаңыз.
- Құрылғы конструкциясын өзгерткен жағдайда қысым максималды рұқсат етілген қысым шамасынан аспауы тиіс. Қысымды максималды жұмыс қысымынан асырмаңыз.
- Құрылғыға жалғанатын жабдықта қысым максималды рұқсат етілген мәннен аспауы тиіс.
- Құрылғыны 5°C төмен температурада пайдалануға болмайды.
- Құрылғыны тек тасымалдауға арналған тұтқаларынан ұстап жылжытыңыз. Құрылғыны жылжыту үшін ешқашан ауа шлангісін пайдаланбаңыз.
- Құрылғыны ресивердегі қысымды шығармай тасымалдауға немесе жылжытуға болмайды.
- Құрылғыны пайдаланған кезде абай болыңыз, себебі оның кейбір бөлшектері қатты қызуы мүмкін.
- Құрылғыны тұтанғыш немесе агрессивті құралдардың көмегімен тазалауға болмайды.
- Ресивер күйін үнемі бақылап отырыңыз. Егер ресивер зақымдалса немесе ауа шығатын жерлері анықталса, құрылғыны дереу өшіріп, ресивердегі ауа қысымын шығарыңыз.
- Ресивері зақымдалған құрылғыны пайдалануға қатаң тыйым салынады. Ресиверді жөндеп алып, әрі қарай пайдалануға тыйым салынады. Зақымдалған ресиверді ауыстыру қажет.
- Техникалық қызмет көрсету немесе жөндеу жұмыстарын жүргізбес бұрын, құрылғының қуат көзіннен ажыратылғанына көз жеткізіңіз.
- Пайдаланғаннан кейін әрдайым ресивердегі ауа қысымын шығарып, ішіндегі конденсатын төгу қажет.
- Құрылғыны қорғаныс құралдары зақымдалған немесе бөлшектелген күйде пайдалануға болмайды. Ешқашан тиісті түрде жабдықталмаған немесе рұқсатсыз өзгерістер енгізілген құрылғыны пайдаланбаңыз.
- Құрылғы пайдаланушының қатысуынсыз үздіксіз жұмыс істеуге арналған, сондықтан оның тұтанғыш заттардан алыс орнатылғанына және оны тиісті түрде салқиндатуға ешқандай сыртқы факторлардың кедергі келтірмейтініне көз жеткізу қажет (құрылғы мен нысандар немесе қабырғалардың ара қашықтығы 50 см кем болмауы тиіс).
- **Назар аударыңыз: құрылғы автоматты түрде қосу / өшіру циклінде жұмыс істейтінін есте сақтаңыз. Егер электр желісінде ақаулық орын алса және электрді беру үзілсе, құрылғы автоматты түрде сөніп қалады, сонымен қатар қуат көзі қалпына келтірілгеннен кейін автоматты түрде қосылады.**
- Құрылғының шаңды жерлерде, сондай-ақ ауа құрамында агрессивті заттардың жарылғыш газдары мен булары бар ортада пайдалануға тыйым салынады.
- Құрылғы тек ауаны сығуға арналған. Оны басқа мақсатта пайдаланбаңыз.
- Құрылғының көмегімен сығылған ауаны медициналық немесе фармацевтикалық мақсатта пайдаланбаңыз.
- Бұл құрылғылар дайвингке арналған баллондарды толтыруға жарамайды.
- Жұмыс істеп тұрған құрылғыны ылғал қолмен ұстауға болмайды.

- Құрылғыны әртүрлі мақсатта пайдалану (үрлеу, пневматикалық құралдар мен құрылғыларды сығылған ауа арқылы қуатпен қамтамасыз ету, бояу, жуу, т.б.) үшін пайдаланушы әрбір пайдалану жағдайына қатысты қауіпсіздік ережелерін білуі тиіс.
- Құрылғыны пайдаланып болған соң, оның суығанын күтіңіз. Содан кейін ғана барып оны қаптауға немесе үстіне қорғаныс жабынын кигізуге болады.

Басқа қауіптер

- Құрылғыны жарылғыш ортада, мысалы, тұтанғыш сұйықтықтар мен газдардың булары, сондай-ақ шаң түріндегі жанғыш зат бөлшектері бар ортада пайдалануға болмайды.
- Сығылған ауа ағынын денсаулыққа зиян келтіруі мүмкін заттары (мысалы, асбест) бар бөліктерге бағыттамаңыз.
- Құрылғыны сақтау және тасымалдау кезінде ("Құрылғы сипаттамалары" кестесін қараңыз) апаттық жағдайлар мен жарақаттың туындауына жол бермеу үшін құрылғы салмағын есепке алыңыз.

Құрылғыға техникалық қызмет көрсету

- Құрылғыға техникалық қызмет көрсету жұмыстарын білікті қызметкер жүргізуі тиіс және ұсынылған қосалқы бөлшектер пайдаланылуы қажет. Бұл құрылғы қауіпсіздігінің сақталуын қамтамасыз етеді.
- Керек-жарақтарды ауыстыру үшін берілген ұсыныстарды орындаңыз.

Басқа қауіптер

- Құрылғыны барлық қауіпсіздік талаптарына сай пайдаланғанның өзінде жарақат алу және зақымдалу қаупі сақталады. Құрылғы конструкциясының ерекшеліктеріне байланысты төмендегідей қауіптер орын алуы мүмкін:
 - сығылған ауаның күшімен ұшып кеткен заттардан жарақат алу және материалдық зақым туындау қаупі;
 - ақаулы керек-жарақтардан немесе жұмыс кезінде көзден таса заттардың күтпеген әсерінен жарақат немесе физикалық зақымның туындауы.

Нұсқаулықта пайдаланылған таң-балар

Пайдалану нұсқаулығында келесі таңбалар пайдаланылған, олардың мағыналарын есте сақтаңыз. Таңбаларды дұрыс түсіну құрылғының дұрыс және қауіпсіз пайдалануға мүмкіндік береді.

Таңба

Мағына



Сериялық нөмір бар жапсырма:
 СТ... - үлгі;
 XX - өндіру күні;
 XXXXXXX - сериялық нөмір.

Таңба	Мағына
	Қауіпсіздік техникасы туралы барлық нұсқаулармен және нұсқаулармен танысыңыз.
	Қорғағыш көзілдірікті киіңіз.
	Қорғағыш құлаққапты киіңіз.
	Шаңнан қорғайтын масканы киіңіз.
	Монтаждық және реттеу жұмыстарын өткізу алдында электр құралды желіден өшіріңіз.
	Жаңбыр немесе қар жауып жатқанда жұмыс істемеңіз.
	Қозғалыс бағыты.
	Айналу бағыты.
	Бұғатталған.
	Бұғаттаудан шығарылған.
	Қорғау сыныбы.
	Назар аударыңыз. Маңызды ақпарат.
	Бұйым ЕО директиваларының негізгі талаптарына және Еуропалық Одақтың үйлестірілген стандарттарына сай екенін куәландыратын белгі.
	Пайдалы ақпарат.

Таңба	Мағына
	Құрылғыны тұрмыстық қоқыс контейнеріне лақтыруға болмайды.

Құрылғының мақсаты

Компрессор әртүрлі пневматикалық аспап-құралдар мен құрылғыларды сығылған ауамен қамтамасыз ету үшін жасалған. Компрессордың бұл үлгілері майлауды қажет етпейді, құрылғының қолданылуын жеңілдетеді және алынған сығылған ауада май қоспалары болмайды. Компрессорды пайдалану электр қуатын үнемдеуге, жұмысты механикаландыруға және жұмыс жылдамдығын арттыруға мүмкіндік береді. Түрлі пневматикалық құралдар компрессорды қолдану аясын айтарлықтай кеңейтеді.

Құрылғы құрамдастары

- 1 Цилиндр қақпағы
- 2 Ауа сүзгісінің қақпағы
- 3 Қозғалтқыш
- 4 Ауа алмасатын тесіктер
- 5 Қорғағыш құрал
- 6 Қорғағыш құралдың түймешігі
- 7 Тасымалдауға арналған тұтқа
- 8 Ресивер манометрі
- 9 Қысым рөлесі (прессостат)
- 10 Қосқыш
- 11 Түтік
- 12 Шығыс фитинг
- 13 Қайтарылмайтын мән
- 14 Сақтандырғыш клапан
- 15 шығару құбыры
- 16 Резеңке таяныш *
- 17 Төгу клапаны
- 18 Ресивер
- 20 Резеңке таянышты орнатуға арналған сомын *
- 21 Резеңке таянышты орнатуға арналған тығырық *
- 22 Резеңке таянышты орнатуға арналған бұрандама *
- 25 Шланг *
- 26 Шланг қысқышы *
- 27 Фитинг *
- 28 Жылдам ауыстырылатын фитинг*
- 29 Жылдам ауыстырылатын фитинг *
- 30 Цилиндр қақпағының бұрандасы
- 31 Ауа сүзгісі қақпағының бұрандасы
- 32 Сүзгіш элемент *

* Қосымша құрамдастар

Кейбір суреттелген немесе сипатталған құрамдастар стандарттық жабдықтау ретінде қосылмаған.

Құрылғы элементтерін орнату және реттеу

Кез келген процедураларды орындамас бұрын, құрылғыны өшіріп, ток өткізгіш кабельді розеткадан ажыратыңыз да, ресивер 18 қысымын шығарыңыз (шығыс фитингілеріндегі клапан(дар)ды ашыңыз 12).



Бекіткіш бөлшектер бұрандаларын бұзып алмау үшін тым қатты тартпаңыз.



Кейбір элементтерді бекіту / ажырату / реттеу барлық құрылғы үлгілерінде бірдей болса, суретте нақты үлгілер көрсетілмейді.



Сызбалардың түсіндірілуін жақсарту үшін аспаптардың кейбір құрылымдық элементтері көрсетілмейді.

Резеңке таяныштарды жинау / бөлшектеу (1 сур. қараңыз)

- Резеңке таяныштарды 16 1 сур. көрсетілгендей орнатыңыз.
- Оларды керісінше ретпен бөлшектеңіз.

Ауа шлангісін жалғау / ажырату

Оймалы фитингілерді пайдалану (2 сур. қараңыз)

- Шланг қысқышы 26 шланг 25 ұшына тіркеніз (2.1 сур. қараңыз).
- Фитингіні 27 орнатыңыз.
- Шланг қысқышы 26 қысып бұраңыз.
- Жалғаған кезде, шығыс фитингіні 12 фитингіге 27 бұраңыз (2.2 сур. қараңыз).
- Ажыратқан кезде, фитингіні 27 бұрап шығарыңыз.

Жылдам ауыстырылатын фитингілерді пайдалану (3-4 сур. қараңыз)

- Шланг қысқышы 26 шланг 25 ұшына тіркеніз (3.1 сур. қараңыз).

- Жылдам ауыстырылатын фитингіні 28 орнатыңыз.
- Шланг қысқышы 26 қысып бұраңыз.
- Жылдам ауыстыратын адаптерді 29 розетка фитингісіне 12 орнатыңыз (3.2 сур. қараңыз).
- Қосылу кезінде жылдам ауыстырылатын фитингіні 28 жылдам ауыстырылатын адаптерге 29 салыңыз (4.1 сур. қараңыз).
- Ажыратқан кезде жылдам ауыстырылатын адаптердің 29 втулкасын 4.2 суретте көрсетілгендей жылжытыңыз да, жылдам ауыстырылатын фитингіні 28 алыңыз.

Құрылғыны бастапқы пайдалану

- Кернеу құрылғыда басылған техникалық сипаттамаларға сай екенін тексеріңіз.
- Қуат кабелінің және ұзартқыш сымның күйін тексеріңіз; кез келген зақым анықталса, кабельді ауыстыру керек.
- Ауа шлангісінің күйін тексеріңіз. Зақымдалған болса, ауыстырыңыз.

Құрылғыны қосу / өшіру

Құрылғыны қуат көзіне қоспас бұрын, қосқыштың 10 төмен қаратылғанына ("OFF") көз жеткізіңіз.

Қосу:

Қосқышты 10 жоғарыға жылжытыңыз (5.1 сур. қараңыз).

Өшіру:

Қосқышты 10 төменге жылжытыңыз (5.2 сур. қараңыз).

Құрылғының дизайн мүмкіндіктері

Құрғақ ауа компрессоры

Құрғақ ауа компрессорлары майдың ауыстырылуын қажет етпейді және поршеньді сырғуға үйкеліс коэффициенті төмен материалдарды қолдану арқылы қол жеткізіледі. Бұл оларды қолдануды жеңілдетеді және алынған сығылған ауада май қоспалары жоқ. Сондай-ақ, бұл компрессорлардың салмағы жеңіл және бағасы төмен, бұл үй шеберханасы үшін тамаша таңдау.

Автоматты түрде қосу / өшіру

Құрылғыны өшіргеннен кейін, ол циклдік режимде жұмыс істейді: қысым релесі 9 ресиверде 18 тұрақты қысым шамасын ұстап тұрады; құрылғыны қосу / өшіру сығылған ауаның қосылған пневматикалық құралдарда қалай тұтынылатынына байланысты болады. Құрылғыны қосқан кезде, ауа ауа сүзгісі арқылы тартылып, түтік 11 арқылы ресиверге 18 құйылады. Қысым максималды мәнге жеткен кезде (бұл параметр мәні зауытта орнатылады), қысым релесі 9 белсендіріліп, электр жетек өшеді. Құбырдағы 11 және цилиндрдегі артық ауа түсіру шығару құбыры 15 арқылы шығарылады. Сондықтан

цилиндр мен түтікте **11** артық қысым болмайды. Бұл өз кезегінде құрылғы келесі жолы іске қосылған кезде электр жетекке түсетін жүктемелі азайтады. Егер ресивердегі **18** қысым минималды мәннен төмендеп кетсе, электр жетек іске қосылады да, құрылғы ауаны қысым максималды мәнге жеткенше ресиверге **18** айдайды. Құрылғы бұл режимде қосқш **10** көтерілген күйде ("ON") тұрғанша жұмыс істейді.

Егер қысым максималды мәнге жеткен кезде, құрылғы өшпесе, артық қысым сақтандырғыш клапан **14** арқылы шығарылады. Мұндай жағдайда дереу арнайы **CROWN** жөндеу шеберханасына хабарласу қажет.

Температуралық қорғаныс

Температуралық қорғаныс құрылғыны шамадан тыс жүктеме немесе қызып кету жағдайында өшіру арқылы оны зақымдалудан қорғайды. Мысалы, ауа тұтынылуы құрылғы өнімділігінен асатын пневматикалық құралдарды пайдаланғанда немесе сүзгіш элемент **32** бітелген кезде, т.б. Бұл электр жетекті шамадан тыс жүктемеден қорғайды.

Температураны қорғау функциясы іске қосылған кезде батырма **6** өшіп, құрылғы сөніп қалады. Бұл жағдайда құрылғыны токтан ажыратып, қорғанысты тудырған себептерді жойыңыз, кейін құрылғыны суытып, түймені **6** басып жәберіңіз де, құрылғыны қосыңыз (жоғарыда сипатталғандай), содан кейін жұмысыңызды жалғастырыңыз.

Алюминий мотор сымы

Бұл компрессор үлгілері жеңіл және алюминий қозғалтқышының сымдарына байланысты арзанырақ.

• Егер жұмыс кезінде құрылғыны жылжыту қажет болса, оны қуат көзінен ажыратып, ресивер **18** қысымын шығарып, содан кейін барып тасымалдаңыз.

• Егер құрылғы бөлшектерінен бөгде дыбыстар естілсе немесе қатты діріл байқалса, оны дереу өшіріп, **CROWN** қызмет көрсету орталығына хабарласыңыз.

Жалпы ұсыныстар

• Құрылғыны қосыңыз.
• Құрылғыға шамадан тыс жүктеме түсірмеңіз. Құрылғының жұмыс режимі үздіксіз, қосылу ұзақтығы - 55%, ал цикл ұзақтығы - 6-10 минут. Құрылғыны 15 минут бойы үздіксіз пайдалануға рұқсат етіледі, бірақ 1.5 сағатта бір рет қана осылай үздіксіз пайдалануға болады.

Жұмысты аяқтаған соң

• Құрылғыны өшіріңіз.
• Құрылғыны қуат көзінен ажыратыңыз.
• Шығыс фитингілеріндегі **12** клапан(дар)ды жабыңыз.
• Пневматикалық құралдарды құрылғыдан ажыратыңыз.
• Қабылдағыштың **18** қысымын азайту үшін, шығыс фитингі(лер)сіндегі **12** клапан(дар)ды ашыңыз.
• Төменде сипатталғандай, ресиверден **18** конденсатты ағызып тастаңыз.
• Шығыс фитингілеріндегі **12** клапан(дар)ды жабыңыз.

Құрылғыға техникалық қызмет көрсету / алдын-алу шаралары

Кез келген процедураларды орындамас бұрын, құрылғыны өшіріп, ток өткізгіш кабельді розеткадан ажыратыңыз да, ресивер **18** қысымын шығарыңыз (шығыс фитингілеріндегі клапан(дар)ды ашыңыз **12**).

Құрылғыны тазалау

Құрылғының сыртқы бетін мерзімді түрде жұмсақ қылшақ пен шүберектің көмегімен, ал құрылғы бөлшектерін сығылған ауамен үрлеп тазалап тұру қажет. Құрылғыны тазалау үшін күйдіргі заттар мен еріткіштерді пайдаланбаңыз.

Конденсатты төгу (6 сур. қараңыз)

Әрбір қолданыстан кейін немесе әрбір жұмыс күнінен соң ресиверден **18** конденсатты төгіп отырыңыз. Бұл ресиверде **18** коррозияның пайда болуының алдын алады.

• Құрылғыны төгіс көлденең бетке қойыңыз.
• Шығыс фитингілеріндегі **12** клапан(дар)ды ашыңыз (6.1 сур. қараңыз).
• Ағызу клапанының **17** астына конденсатты төгу үшін контейнер қойыңыз.
• Су төгу клапанын **17** ашып, құрылғыны төгу клапаны **17** ең төменгі нүктеде болатындай етіп еңкейтiнiз, бұл қабылдағыштағы **18** конденсатты толығымен төгуге мүмкіндік береді (6.2 сур.

Құрылғыны пайдалану туралы ұсыныстар

Жұмысты бастамас бұрын

• Құрылғыны төгіс көлденең жерге қою ұсынылады, бұл жұмыс кезінде құрылғының аударылып алу қаупін азайтады. Дегенмен, құрылғыны көлбеу беттерге орнатуға рұқсат етіледі, бұл оның жұмысына еш әсер етпейді (бірақ алдымен жұмыс кезінде құрылғының аударылып қалмайтындығына көз жеткізу керек).
• Құрылғыға пневматикалық құралдарды жалғаңыз.
• Құрылғыны қуат көзіне жалғаңыз.
• Шығыс фитингілеріндегі **12** клапан(дар)ды ашыңыз.
• Сұйықтықтарды бұркуге қатысты жұмыстарды орындаған кезде, сұйықтықтың құрылғыға тамып кетпеуін қадағалаңыз.

қараңыз). Конденсат толығымен төгілгенше күтіңіз (су төгу клапанынан су тамшылайды).

• 6.3 суретте көрсетілгендей су төгу клапанын **17** жабыңыз.

• Шығыс фитингілеріндегі **12** клапан(дар)ды жабыңыз.

Ауа сүзгісін тазалау (7-9 сур. қараңыз)

Ауа сүзгісінің сүзгіш элементін **32** мерзімді түрде тексеріп тұрыңыз (оның ластануы орта жағдайларына байланысты). Сүзгіш элементті ластанған бойда тазалап (немесе ауыстырып) отырыңыз. Тазалау / ауыстыру процедуралары құрылғы жұмысының кем дегенде 100 сағаты сайын жүргізілуі тиіс. Ластанған ауа сүзгісі тиімділік коэффициентін азайтып, құрылғының тез тозуына себеп болады.

• Құрылғыны тегіс көлденең бетке қойыңыз.

• Бұрандаларды **30** бұрап алыңыз да, қақпақты **1** алып тастаңыз (7 сур. қараңыз).

• Бұрандаларды **31** бұрап алып, ауа сүзгісінің қақпағын **2** алыңыз (8 сур. қараңыз).

• Сүзгіш элементтерін **32** алыңыз.

• Сүзгіш элементтерін **32** сумен және сабынмен жуып, жақсылап кептіріңіз. **Назар аударыңыз: сүзгіш элементтерін 32 тазарту үшін бензин, еріткіштер немесе коррозиялық заттарды пайдаланбаңыз.**

• Егер сүзгіш элементтерінің **32** кірлері өте ауыр болса және оларды тазалау мүмкін болмаса, оны ауыстырыңыз. **Құрылғыны ауа сүзгіші жоқ күйде қолдануға қатаң тыйым салынады.**

• Сүзгіш элементтерін **32** қайта орнына орнатыңыз.

• Ауа сүзгішінің қақпағын **2** орнатыңыз және бұрандаларды **31** орнына бұрап қойыңыз (8 сур. қараңыз).

• Қақпақтарды **1** орнатып, бұрандаларды **30** бұрап қойыңыз (7 сур. қараңыз).

Ресивер күйін тексеру

Ресиверде **18** зақым немесе коррозия белгілерінің бар-жоқтығын мерзімді түрде тексеріп отырыңыз. Егер ресивер **18** зақымдалған болса, жөндеу жұмыстарын (механикалық түрде немесе дәнекерлеу арқылы) өз бетінше жүргізуге тыйым салынады. Зақымдалған ресивер **18** толықтай арнайы **CROWN** жөндеу шеберханасында ауыстырылуы тиіс.

Сатудан кейінгі қызмет және өтінім бойынша қызмет

Біздің сатудан кейінгі қызмет өнімге техникалық қызмет көрсетуге және оны жөндеуге, сонымен бірге, қосалқы бөлшектерге қатысты сұрақтарыңызға жауап береді. Сондай-ақ, сервистік орталықтар туралы ақпаратты, бөліктердің диаграммаларын және қосалқы бөлшектер туралы ақпаратты мына бетте табуға болады: www.dwt-pt.com.

Құрылғыларды тасымалдау

• Құрылғыны тек **7** тұтқасынан ұстап немесе төменнен көтере отырып, астынан ұстап тұру арқылы жылжытыңыз. Құрылғыны басқа бөліктерінен ұстап қозғамаңыз (шлангілерді немесе қуат кабелін тарту, т.б. арқылы).

• Құрылғыны ресиверінен **18** қысымды шығармай тасымалдауға және жылжытуға болмайды.

• Тасымалдау кезінде қаптамаға ешбір механикалық әсерді тигізуге болмайды.

• Жүкті түсіргенде / жүктегенде қысып орау қағидатымен жұмыс істейтін ешбір технология түрін пайдалануға рұқсат етілмеген.

Қоршаған ортаны сақтау



Шикізатты қоқыс ретінде пайдаға асырудың орнына қайта қолдануға жіберіңіз.

■ Құрылғыны, қосалқы құралдарды және орауышты қоршаған ортаға зиянсыз қайта өңдеу үшін сұрыптау керек.

Пластикалық компоненттер сыныпталған қайта қолдану үшін белгіленген.

Бұл нұсқаулар қайта қолданылатын хлорин қосылмаған қағазда басып шығарылған.

Өндіруші өзгерістер енгізуі мүмкін.

Қазақ тілі

تصريف التكتيف (انظر الشكل 6)

- افحص المكبس 34 بحثاً عن أي تلف (في حالة تلف المكبس 34، يجب استبداله). نظّف جميع العناصر بفرشاة ناعمة وركّبها مرة أخرى في مواضعها. راقب نتيجة تركيب الأجزاء ولا تبدأ تشغيل المكبس 34.
- وصل القابس 37.

بعد كل استخدام أو بعد يوم عمل، قم دائماً بتصريف التكتيف من المستقبل 18. وهذا يمنع حدوث التآكل داخل المستقبل 18.

التحقّق من حالة المستقبل

افحص المستقبل 18 بانتظام للبحث عن علامات للتلف أو التآكل. في حالة تلف المستقبل 18، يحظر إجراء إصلاحات مستقلة (ميكانيكية أو عن طريق اللحام). يجب استبدال المستقبل التالف 18 بالكامل في ورشة إصلاح CROWN المخصصة.

خدمات ما بعد البيع وخدمة التركيب

تستجيب خدمة ما بعد البيع لدينا لأسلتلك المتعلقة بالصيانة والإصلاح للمنتج الخاص بك وكذلك قطع الغيار. ويمكن أيضاً الحصول على معلومات عن مراكز الخدمة والرسوم البيانية للقطع ومعلومات حول قطع الغيار على: www.crowntools.com

نقل الأجهزة

- فقط حرك الجهاز عن طريق الزراع 7 أو عبر حملة ودعّمه من الأسفل. لا تحرّك الجهاز عبر أجزاء أخرى (عبر سحب الخراطيم، أو كابيل الطاقة، أو غيرها).
- لا تقم بنقل الجهاز أو تحريكه دون تخفيف الضغط من المستقبل 18.
- بشكل قاطع لا تسقط أي تأثير ميكانيكي على العبوة أثناء النقل.
- عند التفريغ / التحميل لا يجوز استخدام أي نوع من التقنيات التي تعمل مبدأ قمط الحمولة.

حماية البيئة

قم بإعادة تدوير المواد الخام بدلاً من التخلص منها ككفايات.



يجب أن يفرز الجهاز والملحقات والتعبئة والتغليف لعملية إعادة تدوير صديقة للبيئة.

توجد علامات على المكونات البلاستيكية لإعادة التدوير حسب الفئة. هذه التعليمات مطبوعة على ورق معاد تدويره ومصنوع دون كلور.

- ضع الجهاز على سطح أفقي مستو.
- افتح الصمام (الصمامات) عند موقع (مواقع) تثبيت المنفذ 12 (انظر الشكل 6.1).
- ضع وعاء أسفل صمام التصريف 17، حيث سيتم تصريف التكتيف.
- افتح صمام التصريف 17 وقم بإمالة الجهاز بحيث يكون صمام التصريف 17 في أدنى نقطة، سيصرف ذلك المادة المكثفة تماماً من المستقبل 18 (انظر الشكل 6.2). انتظر حتى يتم تصريف المادة المكثفة تماماً (سيوقف الماء عن التقطير من صمام التصريف 17).
- أغلق صمام التصريف 17 كما هو موضّح في الشكل 6.3.
- أغلق الصمام (الصمامات) عند موقع (مواقع) تثبيت المنفذ 12.

تغيير فلتر الزيت (انظر الشكل 7-9)

افحص عنصر الفلتر 32 الخاص بفلتر الهواء بانتظام (يعتمد تلوّثه على حالة البيئة). نظّف عنصر الفلتر (أو استبدله) عندما يصبح متسخاً، ولكن بعد مرور 100 ساعة على الأقل من استخدام الجهاز. يقلل فلتر الهواء الملوث من عامل الكفاءة ويساهم في زيادة استهلاك الجهاز.

- ضع الجهاز على سطح أفقي مستو.
- قم بفك البراغي 30 وأزل الأغطية 1 (انظر الشكل 7).
- قم بفك البراغي 31 وأزل غطاء مرشح الهواء 2 (انظر الشكل 8).
- أزل عناصر المرشح 32.
- نظّف عناصر المرشح 32 بالماء والصابون وحقّقها جيّداً. تنبيه: لا تستخدم البنزين، أو المذيبات، أو المواد المسببة للتآكل لتنظيف عناصر المرشح 32.
- إذا كانت شوائب عناصر المرشح 32 ثقيلة جيّداً ولا يمكن تنظيفها، فاستبدل عناصر المرشح. يحظر تماماً استخدام الجهاز دون مرشح هواء.
- ثبت عناصر المرشح 32 مرة أخرى.
- ثبت غطاء مرشح الهواء 2 واربط به البراغي 31 (انظر الشكل 8).
- ثبت الأغطية 1 واربط بها البراغي 30 (انظر الشكل 7).

تحتفظ الشركة المصنعة بحقها في إمكانية إجراء تغييرات.

قبل توصيل الجهاز بمصدر التيار الكهربائي، تأكد من أن مفتاح التشغيل/ إيقاف التشغيل 10 في الوضع السفلي ("OFF").

التشغيل:

حرك مفتاح التشغيل / إيقاف التشغيل 10 لأعلى (انظر الشكل 6.1).

إيقاف التشغيل:

حرك مفتاح التشغيل / إيقاف التشغيل 10 لأسفل (انظر الشكل 6.2).

توصيات حول
تشغيل الجهاز

قبل بدء العمل

- يُنصح بتهيئة الجهاز على سطح أفقي مستو، فهذا يقلل من خطر انقلاب الجهاز أثناء التشغيل. ومع ذلك، يُسمح بتهيئة الجهاز على الأسطح المائلة، ولا يؤثر ذلك في أدائه بأي شكل من الأشكال (ولكن يجب عليك أولاً التأكد من أن الجهاز لا يمكن أن يتقلب أثناء التشغيل).
- وصل الأدوات الهوائية بالجهاز.
- وصل الجهاز بالتيار الكهربائي.
- افتح الصمام (الصمامات) عند موقع (مواقع) تثبيت المنفذ 12.
- عند تنفيذ الأعمال المتعلقة برش السوائل، تأكد من عدم سقوط قطرات من السائل على الجهاز.
- إذا كنت بحاجة إلى تحريك الجهاز أثناء التشغيل، فقم بفصله عن مصدر التيار الكهربائي وتفريغ ضغط المستقل 18، وبعد ذلك انقله.
- في حالة وجود أصوات جانبية أو اهتزازات قوية من جانب الجهاز، قم بإيقاف تشغيله فوراً واتصل بمركز خدمة CROWN.

التوصيات العامة

- شكّل الجهاز.
- لا تحمّل الجهاز حملاً زائداً. يكون وضع تشغيل الجهاز متقطعاً مع عامل المدة الدورية الذي يصل إلى 55%، عندما تكون مدة الدورة 10-6 دقائق. يجوز تشغيل الجهاز بشكل مستمر لمدة 15 دقيقة، ولكن ليس أكثر من مرة واحدة خلال 1.5 ساعة.

بعد الانتهاء من العملية

- قم بإيقاف تشغيل الجهاز.
- افصل الجهاز من التيار الكهربائي.
- أغلق الصمام (الصمامات) عند موقع (مواقع) تثبيت المنفذ 12.
- افصل الأدوات الهوائية من الجهاز.
- افتح الصمام (الصمامات) عند موقع (مواقع) تثبيت المنفذ 12 لإزالة الضغط عن المستقل 18.
- قم بتصريف التكثيف من المستقل 18، كما هو موضح أدناه.
- أغلق الصمام (الصمامات) عند موقع (مواقع) تثبيت المنفذ 12.

تدابير صيانة الجهاز /
التدابير الوقائية

قبل القيام بأي إجراءات، تأكد من إيقاف تشغيل الجهاز، وإزالة كابل الحمل الحالي من المآخذ وتفريغ الضغط في المستقل 18 (افتح الصمام (الصمامات) عند موقع (مواقع) تثبيت المنفذ 12).

تنظيف الجهاز

يجب تنظيف السطح الخارجي للجهاز بشكل دوري بفرشاة ناعمة وقطعة قماش، ونفخ أجزاء الجهاز بالهواء المضغوط. لا تستخدم المواد الكاوية أو المذيبات لتنظيف الجهاز.

خصائص تصميم
الجهاز

ضواغط هواء خالية من الزيوت

لا تحتاج الضواغط الخالية من الزيوت إلى تغيير الزيت، ويحدث انزلاق المكبس باستخدام مواد ذات معامل احتكاك منخفض. فالزيوت تسهل استخدامها، ولا يحتوي الهواء المضغوط المستلم على شوائب زيتية. وتتميز هذه الضواغط بشفقة الوزن والسعر القليل الذي يجعلها خياراً مثالياً لورشه العمل المنزلية.

التشغيل / إيقاف التشغيل تلقائياً

بعد التشغيل، يعمل الجهاز في وضع دوري: يحافظ مرحل الضغط 9 على قيمة الضغط الثابت في المستقل 18، وتشغيل / إيقاف تشغيل الجهاز اعتماداً على استهلاك الهواء المضغوط عن طريق الأدوات الهوائية المتصلة. عندما يتم تشغيل الجهاز، يتم امتصاص الهواء من خلال فلتر الهواء ويحفظ في المستقل 18 من خلال الأنابيب 11. عند الوصول إلى أقصى قيمة ضغط (يتم تعيين قيمة هذه المعلمة في المصنع)، يتم تشغيل مرحل الضغط 9 ويتم إيقاف تشغيل المحرك الكهربائي. يتم تصريف الهواء الزائد من الأنابيب 11 والأسطوانة عبر صمام التفريغ 15. ومن ثم، لا يوجد ضغط زائد في الأسطوانة والأنابيب 11 - وهذا يقلل من الحمل على المحرك الكهربائي عندما يتم تشغيل الجهاز في المرة القادمة. إذا انخفض الضغط داخل المستقل 18 إلى الحد الأدنى للقيمة، فسيتم تشغيل المحرك الكهربائي ويبدأ الجهاز في ضخ الهواء إلى المستقل 18 حتى يصل إلى القيمة القصوى. يعمل الجهاز في هذا الوضع طالما أن مفتاح التشغيل / إيقاف التشغيل 10 في الوضع العلوي ("ON").

إذا لم يتم إيقاف تشغيل الجهاز تلقائياً عند الوصول إلى أقصى ضغط، فسيتم تفريغ الضغط الزائد من خلال صمام الأمان 14. في هذه الحالة، من الضروري الاتصال بورشة إصلاح CROWN مخصصة.

حماية درجة الحرارة

تمنع حماية درجة الحرارة تلف الجهاز، وتقوم بإيقاف تشغيله أثناء الأحمال الزائدة وارتفاع درجة الحرارة. على سبيل المثال، عند استخدام الأدوات الهوائية التي تستهلك هواءً يتجاوز سعة الجهاز أو عند انسداد عنصر الفلتر 32 أو غير ذلك، يحمي هذا المحرك الكهربائي من الحمل الزائد.

عند تنشيط حماية درجة الحرارة، يتم فصل الزر 6 ويتم إيقاف تشغيل الجهاز. وفي هذه الحالة، أفضل الجهاز عن التيار الكهربائي الرئيسي، وتخلص من السبب الذي أدى إلى تشغيل الحماية، ودع الجهاز يبرد، واضغط على الزر 6 وحزره، ثم قم بتشغيل الجهاز (كما هو موضح أعلاه) وتابع العمل.

أسلاك المحرك الألومنيوم

تُعَدُّ طرازات الضواغط تلك خفيفة الوزن وأقل في السعر بسبب أسلاك المحرك الألومنيوم.

الحالي من المأخذ وتفرغ الضغط في المستقبل 18 (افتح الصمام (الصمامات) عند موقع (مواقع) تثبيت المنفذ 12).

تخصيص الجهاز

تجنب سحب عناصر التثبيت محكمة الربط لتجنب تلف السلك.



التركيب / فك التركيب / الإعداد لبعض العناصر يتماثل في جميع الطرازات والأجهزة، وفي هذه الحالة لا تتم الإشارة إلى نماذج محددة في الرسم التوضيحي.



لتحسين فهم الرسومات، لا يتم عرض بعض العناصر الهيكلية للأجهزة على الرسم.



تجميع / تفكيك الحوامل المطاطية (انظر الشكل 1)

- قم بتثبيت الحوامل المطاطية 16 كما هو موضح في الشكل 1.
- قم بالتفكيك بتسلسل عكسي.

توصيل / فصل خرطوم الهواء

استخدام أدوات التثبيت المسننة (انظر الشكل 2)

- قم بتثبيت مشبك الخرطوم 26 في طرف الخرطوم 25 (انظر الشكل 2.1).
- قم بتثبيت التركيبة 27.
- اربط برغي مشبك الخرطوم 26.
- عند التوصيل، اربط التركيبة 27 على تركيب المنفذ 12 (انظر الشكل 2.2).
- عند الفصل، فك التركيبة 27.

استخدام أدوات تثبيت سريعة التغيير (انظر الشكل 3-4)

- قم بتثبيت مشبك الخرطوم 26 في طرف الخرطوم 25 (انظر الشكل 3.1).
- قم بتركيب أدوات تثبيت سريعة التغيير 28.
- اربط برغي مشبك الخرطوم 26.
- قم بتركيب محول سريع التغيير 29 على أداة تثبيت المخرج 12 (انظر الشكل 3.2).
- عند التوصيل، أدخل أدوات تثبيت سريعة التغيير 28 (حتى تصدر صوت طقطقة) في محول سريع التغيير 29 (انظر الشكل 4.1).
- عند الفصل، حرّك جلبة محول سريع التغيير 29 العازلة، كما هو موضح في الشكل 4.2، وأزل أدوات تثبيت سريعة التغيير 28.

مكونات الجهاز

- 1 غطاء الأسطوانة
- 2 غطاء مرشح الهواء
- 3 المحرك
- 4 فتحات التهوية
- 5 وحدة الحماية
- 6 زر وحدة الحماية
- 7 ذراع النقل
- 8 مقياس ضغط المستقبل
- 9 مرّجل ضغط (عداد الضغط)
- 10 مفتاح التشغيل / إيقاف التشغيل
- 11 الأنابيب
- 12 موقع تثبيت المنفذ
- 13 صمام عدم العودة
- 14 صمام الأمان
- 15 أنابيب التفريغ
- 16 قاعدة مطاطية *
- 17 صمام التصريف
- 18 مستقبل
- 20 صامولة لتثبيت القاعدة المطاطية *
- 21 حلقة تثبيت القاعدة المطاطية *
- 22 مسامر تثبيت القاعدة المطاطية *
- 25 خرطوم *
- 26 مشبك خرطوم *
- 27 أداة تثبيت *
- 28 أداة تثبيت سريعة التغيير *
- 29 محول سريع التغيير *
- 30 برغي غطاء الأسطوانة
- 31 برغي غطاء مرشح الهواء
- 32 عنصر المرشح *

* اختياري إضافي

التشغيل الأولي للجهاز

- التأكد من مطابقة الجهد للمواصفات الفنية المطبوعة على الجهاز.
- تحقق من حالة كابل الكهرباء وسلك التمديد؛ إذا وجد أي ضرر، فيجب أن يتم استبدال الكابل.
- تحقق من حالة خرطوم الهواء. وإذا كان تالفًا، فاستبدله.

ليست كل الملحقات التي تم توضيحها أو وصفها مُضمنة كعرض قياسي.

التركيب وتنظيم عناصر الجهاز

قبل القيام بأي إجراءات، تأكد من إيقاف تشغيل الجهاز، وإزالة كابل الحمل

الرمز

المعنى

أحرص على قراءة كافة قواعد السلامة والإرشادات.



ارتد نظارات الحماية.



ارتد واقبات الأذن.



أحرص على ارتداء قناع الغبار.



أفضل الأداة الكهربائية عن مصدر الطاقة قبل التركيب أو الضبط.



لا تعمل في الأمطار أو الثلج.



اتجاه الحركة.

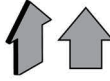

اتجاه الدوران.



مؤمن.



غير مؤمن.



زجاج حماية.

!

انتبه. مهم.



توجد علامة تثبت أن هذا المنتج يتوافق مع المتطلبات الأساسية لتوجيهات الاتحاد الأوروبي، ومتناسب مع معايير الاتحاد الأوروبي.



معلومات مفيدة.



لا تتخلص من الجهاز في حاوية النفايات المنزلية.



• تنبيه: أثناء التشغيل، ضع في اعتبارك أن الجهاز يعمل في دورة تشغيل/إيقاف تشغيل تلقائية. وفي حالة حدوث عطل في شبكة الطاقة وانقطاع مصدر الطاقة، يتم إيقاف تشغيل الجهاز تلقائيًا، وكذلك يتم تشغيله تلقائيًا بعد استعادة مصدر الطاقة.

• يُحظر استخدام الجهاز في الأماكن ذات الأجواء المترية، وكذلك مع الغلاف الجوي الذي يحتوي على الغازات المتنجرة وأبخرة المواد التي تتفاعل مع المعدات.

• تم تصميم الجهاز لضغط الهواء فقط، لذا لا تستخدمه لأغراض أخرى.

• لا تستخدم الهواء المضغوط الذي ينتجه الجهاز لأغراض طبية أو صيدلانية.

• هذه الأجهزة ليست مناسبة لملء أسطوانات الغوص.

• لا تلمس جهاز التشغيل بأيدي مبتلة.

• يفترض استخدام الجهاز لأغراض مختلفة (النفخ وتشغيل الأدوات والأجهزة الهوائية) باستخدام طاقة الهواء المضغوط والتلوين والغسيل وما إلى ذلك) وأن يكون المستخدم على علم بقواعد السلامة لكل حالة محددة.

• بعد انتهاء العملية، انتظر حتى يبرد الجهاز، وبعد ذلك فقط يمكن تغطيته أو يمكن وضع غطاء واق عليه.

المخاطر الأخرى

• لا تستخدم الجهاز في جو متفجر، على سبيل المثال، في وجود أبخرة السوائل أو الغازات القابلة للاشتعال أو جزيئات المواد القابلة للاحتراق في شكل غبار.

• لا توجه منفث الهواء المضغوط نحو الأسطح التي تحتوي على مواد ضارة بالصحة (على سبيل المثال، الأسيستوس).

• يُرجى مراعاة وزن الجهاز عند اختيار موقع لتخزينه ونقله (انظر جدول "مواصفات الجهاز") لتجنب الحوادث أو الإصابات.

صيانة الجهاز

• يجب أن يقوم بصيانة الجهاز موظفون مؤهلون باستخدام قطع الغيار الموصى بها. وهذا يضمن الحفاظ على سلامة جهازك.

• اتبع توصيات تبديل الملحقات.

المخاطر المتبقية

• حتى إذا كنت تستخدم الجهاز وفقاً لجميع متطلبات السلامة، فلا تزال المخاطر المحتملة للإصابات والأضرار قائمة. نظراً لميزات معينة لتصميم الجهاز، قد تحدث المخاطر التالية:

• خطر الإصابة والأضرار المادية الناجمة عن الأجسام التي يطردها الهواء المضغوط؛

• الإصابات أو الأضرار المادية الناجمة عن الملحقات المعيبة أو تأثير مفاجئ من الأجسام الخفية أثناء التشغيل.

الرموز المستخدمة في الدليل

تستخدم الرموز التالية في دليل التشغيل، يرجى تذكر معانيها. والتفسير الصحيح للرموز يسمح بالاستخدام الصحيح والأمن للجهاز.

المعنى

الرمز

ملصق الرقم التسلسلي:
CT... الطراز؛
XX - تاريخ التصنيع؛
XXXXXXX - الرقم التسلسلي.

CROWN PROFESSIONAL	
CT ...	
Ser.No:	XX XXXXXXX



احرص دائماً على ارتداء أداة حماية الأذن إذا كان الضغط الصوتي يتجاوز 85 ديسيبل.



نعن تحت مسؤوليتنا وحدنا أن المنتج الموصوف تحت عنوان "مواصفات الأجهزة" يتوافق مع جميع الأحكام ذات الصلة في التوجيهات 2006/42/EC، بما في ذلك التعديلات ويتوافق مع المعايير التالية: EN ISO 12100:2010.

المدير العام

Wu Cunzhen

Merit Link International AG
Stabio, Switzerland, 15.08.2022

إرشادات السلامة
العامة



تنبيه! اقرأ هذه الإرشادات بعناية قبل استخدام الجهاز لأول مرة
واتبع جميع القواعد والتوصيات المذكورة هنا.
احتفظ بالتعليمات الأصلية لتكون مرجعاً في المستقبل أو للمالك
المستقبلي.

بالإضافة إلى احتياطات السلامة الواردة في هذه الوثيقة، التزم بأنظمة السلامة القانونية العامة والمبادئ التوجيهية لمنع الحوادث. لوحات التحذير ولوحات النوع على الأجهزة تحتوي على معلومات مهمة، وهي أمر ضروري للتشغيل الآمن.

توصيات السلامة الكهربائية

- يجب أن تتم التوصيلات الكهربائية فقط من قبل كهربائي مؤهل وفقاً لمطلبات IEC 60364-1.
- إذا لم يتوافق قابس كابل الطاقة مع المقبس المستخدم، يقوم فني الخدمة بقطع القابس واستبداله بواحد مناسب. إذا كان القابس الأصلي يحتوي على جهاز حماية مدمج، ينبغي أن يحتوي القابس البديل على جهاز حماية به نفس الخصائص. يجب التخلص من القابس المقطوع لتجنب الصدمات الكهربائية، ولا ينبغي توصيله بأي مقابس.
- من الموصى به توصيل الجهاز بمقبس مجهز بقاطع دائرة 30 ملي أمبير فقط.
- لا ينبغي توصيل الجهاز بمآخذ التيار المتردد الرئيسية. يجب أن يطابق الجهد البيانات على لوحة النوع.
- لا تلمس القابس أو المقبس بأيدي مبللة.
- تحقق من تضرر كابلات الكهرباء والقابس قبل التشغيل. لا تقم بتشغيل الجهاز في حالة وجود تلف بالقابس أو كابل الطاقة. تواصل مع خدمة العملاء الخاصة بنا أو مع كهربائي ماهر.
- إذا تم استخدام سلك التمديد، ينبغي أن يكون قابس الطاقة والمقبس والكابلات الكهربائية معزولة تماماً ومقاومة للرداء ومناسبة للاستخدام في الهواء الطلق.
- تأكد من أن كبل الطاقة وأسلاك التمديد لن يتضررا من جراء التعثر بهما أو الهرس أو التمدد وما إلى ذلك، وقم بحماية الكابلات الكهربائية من الحرارة والمنتجات النفطية والأضرار الناجمة عن الحواف الحادة.
- عند أداء أي خدمة أو صيانة، اجعل الجهاز في وضع إيقاف التشغيل وأفضل قابس الكهرباء من المقبس.

- قم دائماً بإيقاف تشغيل مفتاح التيار الكهربائي عند ترك الجهاز دون مراقبة.
- أسلاك التمديد غير المناسبة قد تكون خطيرة. أسلاك التمديد المعتمدة الموضح عليها ذلك وتحتوي على مقطع عرضي للأسلاك كافٍ هي فقط الأسلاك الممنحة استخدامها في الهواء الطلق:
- طول الكابل: 1-10 م، المقطع العرضي: 1,5 مم²
- طول الكابل: 10-30 م، المقطع العرضي: 2,5 مم²
- طول الكابل: 30-50 م، المقطع العرضي: 4 مم².
- اسحب دائماً الكابل من البكرة بكامله لتجنب اندلاع حريق بسبب ارتفاع درجة حرارة الكابل.

تعليمات التشغيل الآمن

- فقط استخدم الجهاز على النحو المنشود. عند تشغيل الجهاز، اتبع اللوائح المحلية مع إيلاء الاعتبار الواجب لوجود أشخاص آخرين في مكان قريب.
- يُحظر تشغيل الجهاز بواسطة الأطفال. لا تسمح للأطفال بالعبث بالجهاز.
- ينبغي تشغيل الجهاز من قبل الأشخاص فقط الذين خضعوا لتدريب التشغيل ذي الصلة.
- تشغيل الجهاز من قبل أشخاص (بما في ذلك الأطفال) لديهم قدرات جسدية أو حسية أو عقلية محدودة ممنوع مطلقاً، ما لم يتم الإشراف عليهم أو توجيههم من قبل الشخص (الأشخاص) المسؤول عن سلامتهم بشأن تشغيل الجهاز.
- حافظ على تركيزك والتأني عند إجراء أي فعل أثناء تشغيل الجهاز. لا تستخدم الجهاز إذا كنت تشعر بالتعب أو عندما تكون تحت تأثير المخدرات أو الكحول أو الأدوية. فقدان الاهتمام خلال التشغيل قد يسبب إصابات خطيرة.
- لا تقم بتشغيل الجهاز أثناء العواصف الرعدية أو الأمطار الغزيرة، وخاصة في حالة الصواعق.
- لا تقم بتغطية الجهاز أثناء التشغيل لضمان التهوية الكافية وتجنب سخونة الزائدة.
- تأكد من استقرار الجهاز قبل تنفيذ أي عمليات لمنع وقوع حوادث أو تلف من جراء الانقلاب. يُحظر تماماً استخدام الجهاز على المرتفعات، على سبيل المثال، عن طريق تثبيته على سقالة أو سلم نقال أو عن طريق تعليقه.
- كن حذراً عند استخدام الجهاز. لا توجه منفث الهواء المضغوط إلى الأشخاص أو الحيوانات. استخدم معدات الوقاية الشخصية (النظارات الواقية، وقفاز التفتت الصناعي، والقفازات، وما إلى ذلك).
- لا تستخدم الهواء المضغوط لتنظيف ملابسك. لا تستنشق الهواء المضغوط.
- لا تقم بتعديل التصميم بطريقة يمكن بها تجاوز الحد الأقصى للضغط المسموح به. لا تتجاوز الحد الأقصى لضغط التشغيل.
- لا تتجاوز أبداً الحد الأقصى للضغط المسموح به للمعدات التي ستكون متصلة بالجهاز.
- لا تستخدم الجهاز في درجات حرارة أقل من 5 درجات مئوية.
- حرّك الجهاز باستخدام مقابض النقل فقط. لا تستخدم خرطوم الهواء لنقل الجهاز.
- لا تقم بنقل الجهاز أو تحريكه دون تخفيف الضغط من المستقبل.
- كن حذراً عند تشغيل الجهاز، لأن بعض أجزائه يمكن أن تصبح ساخنة جداً.
- لا تستخدم مواد قابلة للاشتعال أو التآكل لتنظيف الجهاز.
- راقب حالة المستقبل؛ إذا تلف المستقبل أو تم الكشف عن أي تسرب للهواء، فقم بإيقاف تشغيل الجهاز فوراً وتخفيف ضغط الهواء في المستقبل.
- يُحظر تماماً استخدام الجهاز مع مستقبل تالف. لا يسمح بالإصلاح والاستخدام الإضافي للمستقبل - يجب استبدال المستقبل التالف.
- قبل الصيانة أو الإصلاح، تأكد من فصل الجهاز عن مصدر الطاقة.
- من الضروري بعد كل استخدام تخفيف ضغط الهواء في المستقبل وتصريف التكثيف منه.
- لا تقم بتشغيل الجهاز بأجهزة حماية تالفة أو مفككة. لا تستخدم الجهاز الذي لم يتم تجهيزه بشكل صحيح أو تُعزّض تعديلات غير مصرح بها.
- نفترض عملية تشغيل الجهاز عمله المستمر دون وجود المستخدم، لذا تأكد من أن الجهاز مثبت بعيداً عن المواد القابلة للاشتعال وعدم وجود عوامل خارجية تمنع التبريد العادي (الحد الأدنى للمسافة بين أي أجسام أو جدران والجهاز هي 50 سم).

مواصفات الجهاز

CT36118

ضاغط هواء خالٍ من الزيوت

[وات]

750

القدرة المقترنة

[الحد الأدنى] 230-220 فولط [الحد الأعلى]

3.6

شدة التيار عند الجهد

[الحد الأدنى] ٢

2850

السرعة المقترنة

[لتر]

8

سعة مستقبل الهواء

[لتر/دقيقة]

60

الإنتاجية

[بار]

8

ضغط التشغيل

[م/د]

115

أسلاك المحرك التحاسية

أسلاك المحرك الألومنيوم

[كجم]

13

الوزن

[م/د]

28.67

فتحة الأمان

[ديسيبل]

64

الضغط الصوتي

[ديسيبل]

—

قوة الصوت

[م/د]

—

الاهتزاز المقدر

منع التشغيل الغير مقصود

لا تحمل الأداة وأصابعك على زر التشغيل عندما تكون الأداة موصلة بالكهرباء
تأكد من أن زر التشغيل على جهة التوقف عندما تكون الأداة موصلة بالكهرباء

افصل الأداة الكهربائية

افصل الأداة الكهربائية عندما لا تكون قيد الإستعمال، وعند تغيير الملحقات

كن حذراً!

انظر ماذا تفعل، استخدم الحس السليم، ولا تستخدم الأداة وأنت متعب

قم بإزالة جميع مفاتيح الضبط

تأكد من إزالة جميع مفاتيح الضبط من الأداة قبل التشغيل

احفظ المعدات الكهربائية في مكان آمن

احفظ المعدات الكهربائية دائماً في أماكن جافة، المعدات الكهربائية يجب أن
تكون دائماً بعيداً عن متناول الأطفال

التخلص من الأداة

إذا كنت تريد التخلص من الأداة، أقطع جميع الكابلات والمكونات حتى تتأكد
أنها غير صالحة للإستعمال مرة أخرى. 



تعليمات السلامة

تحذير! ينبغي مراعاة احتياطات السلامة التالية لمنع حدوث الحرائق والصدمات الكهربائية أثناء استخدام المعدات الكهربائية

لا تسمح للأطفال باللعب بالأدوات الكهربائية

لا تسمح للأشخاص الآخرين وخاصة الأطفال بلمس المعدات الكهربائية، ولكن ابق هم بعيدا عن منطقة العمل

احمي نفسك من الصدمات الكهربائية

تجنب ملامسة الأسطح الأرضية مثل الأنابيب و الأجهزة المشعة والتلجعات

ابق بيئة عملك في عين الاعتبار

لا تعرض المعدات الكهربائية للمطر

لا تستعمل المعدات الكهربائية في المناطق الرطبة. تأكد أن تكون منطقة العمل جافة، ولا تستخدم المعدات الكهربائية بالقرب من الغازات القابلة للاشتعال مثل المراب المغلق

نظارات الحماية وقناع الغبار

ارتدي نظارات الحماية واستخدم قناع الغبار إذا كان الحفر ينتج عنه الغبار 

حماية الأذن

مستوى الضوضاء الناتج أثناء الحفر ربما يضر بالسمع، لذا يجب التأكد من ارتداء أدوات حماية الأذن عندما يصبح صوت الحفر صاخب 

استخدم الأدوات الصحيحة

لا تستخدم الأدوات أو الملحقات التي لا توفر ما يكفي من الطاقة لإنجاز عمليات الحفر الثقيلة، لا تستخدم الأدوات لهذا الغرض لأنها غير مخصصة لذلك

مواد خام را به جای دفع به عنوان ضایعات بازیافت کنید.

دستگاه، قطعات و بسته بندی باید برای بازیافت سازگار با محیط زیست جدا شوند. اجزای پلاستیکی برای بازیافت طبقه بندی شده برچسب دارند.

این دستورالعمل ها روی کاغذ بازیافت شده ای چاپ شده اند که بدون کلر تولید شده است.



- دستگاه را فقط با دستگیره‌های 7 حمل کنید یا درحالی‌که ته دستگاه را گرفته‌اید آن را بلند کنید. دستگاه را با قسمت‌های دیگر (با کشیدن شیلنگ یا کابل برق و غیره) جابجا نکنید.
- بدون اینکه فشار گیرنده 18 را کاهش داده باشید، اقدام به جابجایی دستگاه نکنید.
- مطلقاً هیچگونه ضربه مکانیکی به بسته بندی حین حمل و نقل وارد نشود.
- هنگام بارگیری و تخلیه بار استفاده از هرگونه تکنولوژی که بر اساس گیره بسته بندی است ممنوع می باشد.

- درپچه (های) روی اتصالات خروجی 12 را باز کنید.
- هنگام انجام کارهایی که در آنها با اسپری کردن مایعات سر و کار دارید، مطمئن حاصل کنید که هیچ مایعی روی دستگاه نریزد.
- اگر لازم است دستگاه را در طول عملیات جابجا کنید، آن را از برق جدا کنید و فنشار گیرنده 18 را کاهش داده و سپس آن را جابجا کنید.
- در صورت وجود هر گونه صدای جانبی یا ارتعاشات شدید در قسمت هایی از دستگاه، فوراً آن را خاموش کنید و با مرکز خدمات CROWN تماس بگیرید.

توصیه های کلی

- دستگاه را روشن کنید.
- از دستگاه بیش از حد تحت کار نکشید. حالت عملیاتی دستگاه به صورت متناوب با ضریب مدت زمانی چرخه تا 55 درصد است، در حالی که مدت یک چرخه 10-6 دقیقه است. می توانید دستگاه را به صورت مداوم به مدت 15 دقیقه به کار بیندازید، اما بیش از یک بار در مدت زمان 1.5 ساعت این کار را تکرار نکنید.

بعد از اتمام عملیات

- دستگاه را خاموش کنید.
- دستگاه را از منبع برق جدا کنید.
- درپچه (های) روی اتصالات خروجی 12 را ببندید.
- ابزار بادی را از دستگاه جدا کنید.
- درپچه (های) روی اتصالات خروجی 12 را درگیرنده ی کاهنده فشار 18 باز کنید.
- مایع را از داخل گیرنده 18 به طریقی که در زیر توضیح داده شده است، تخلیه کنید.
- درپچه (های) روی اتصالات خروجی 12 را ببندید.

اقدامات پیشگیرانه / نگهداری دستگاه

قبل از هر عملیاتی مطمئن حاصل کنید که دستگاه را خاموش کرده اید، کابل حامل جریان را از سوکت خارج کرده اید و فشار هوا را درگیرنده 18 تخلیه کرده اید (درپچه (های) روی اتصالات خروجی 12 را باز کنید).

تمیز کردن دستگاه

لازم است هر چند وقت یکبار سطح خارجی دستگاه را با یک برس نرم و دستمال تمیز کنید و با استفاده از هوای فشرده داخل قسمت های مختلف دستگاه بدمید. برای تمیز کردن دستگاه از مواد سوزاننده یا حلالها استفاده نکنید.

تخلیه مایع (شکل 6 را ببینید)

بعد از هر بار استفاده پس از هر روز کاری، همیشه مایع را از داخل گیرنده 18 تخلیه کنید. این کار مانع خوردگی داخل گیرنده 18 می شود.

- دستگاه را در سطح افقی و صاف قرار دهید.
- درپچه (های) روی اتصالات خروجی 12 را باز کنید (شکل 6.1 را ببینید).
- در زیر شیر تخلیه 17، یک ظرف قرار دهید که مایع داخل آن تخلیه شود.
- درپچه تخلیه 17 را باز کنید و دستگاه را تاحدی خم کنید که درپچه تخلیه 17 در پایین ترین نقطه قرار گیرد، این کار هوای فشرده را از گیرنده 18

به طور کامل تخلیه خواهد کرد (تصویر 6.2 را ببینید). تا زمانی که هوای فشرده به طور کامل تخلیه شود صبر کنید (چکه کردن آب از درپچه تخلیه 17 متوقف خواهد شد).

- درپچه تخلیه 17 را به صورتی که در تصویر 6.3 نشان داده شده است ببندید.
- درپچه (های) روی اتصالات خروجی 12 را ببندید.

تمیز کردن فیلتر هوا (شکل 7-9 را ببینید)

به طور منظم المنت فیلتر 32 فیلتر هوا را بررسی کنید (الودگی آن به شرایط محیط بستگی دارد). المنت فیلتر را حداقل پس از 100 ساعت استفاده از دستگاه تمیز (تعویض) کنید چون کثیف می شود. فیلتر هوای کثیف، فاکتور بهره وری را کاهش می دهد و تا حد زیادی باعث استهلاک دستگاه می شود.

- دستگاه را در سطح افقی و صاف قرار دهید.
- پیچ ها 30 را باز کنید و روکش ها 1 را جدا کنید (تصویر 7 را ببینید).
- پیچ ها 31 را باز کنید و روکش 2 فیلتر هوا را جدا کنید (تصویر 8 را ببینید).
- المنت های فیلتر 32 را جدا کنید.
- المنت های فیلتر 32 را با آب و صابون بشویید و به طور کامل خشک کنید. توجه: از بنزین، حلال ها یا مواد خوردنده برای شستن المنت های فیلتر 32 استفاده نکنید.
- در صورتی که ناخالصی های المنت های فیلتر 32 بیش از حد زیاد و قابل پاکسازی نیست، آن را تعویض کنید. استفاده از دستگاه بدون فیلتر هوا اکیداً ممنوع است.
- المنت های فیلتر هوا 32 را در جای خود نصب کنید.
- روکش 2 فیلتر هوا را نصب کنید و پیچ ها 31 را ببندید (تصویر 8 را ببینید).
- روکش ها 1 را نصب کنید و پیچ ها 30 را ببندید (تصویر 7 را ببینید).

شیر تنظیم را تمیز کنید (شکل 10 را ببینید)

- دوشاخه پیچدار 37 را باز کنید (شکل 10 را ببینید).
- حلقه لاستیکی 36، فنر 35 و پیستون 34 را از محفظه 33 بیرون بیاورید.
- پیستون 34 را از نظر آسیب دیدگی بررسی کنید (اگر پیستون 34 آسیب دیده باشد، باید آن را تعویض کنید). تمام قطعات را با یک برس نرم تمیز کرده و دوباره نصب کنید. به عواقب نصب قطعات توجه کنید و پیستون 34 را نیچیند.
- شیر 37 را ببندید.

بررسی وضعیت گیرنده

گیرنده 18 را به صورت منظم از نظر وجود آسیب دیدگی یا خوردگی بررسی کنید. اگر گیرنده 18 آسیب دیده، تعمیرات به صورت خودسرانه (تعمیرات مکانیکی یا جوشکاری) اکیداً ممنوع است. گیرنده 18 آسیب دیده باید کاملاً در کارگاه تعمیراتی مجاز CROWN تعویض شود.

خدمات پس از فروش و سرویس دستگاه

خدمات پس از فروش ما به سوالات شما در رابطه با نگهداری و تعمیر محصول شما و همچنین قطعات یدکی پاسخ می دهد. اطلاعات مربوط به مرکز خدمات، نمودار قطعات و اطلاعات مربوط به قطعات یدکی نیز در وبسایت ذیل آمده است: www.crowntools.com

- پیچ گیره شیلنگ 26 را سفت کنید.
- وقتی متصل شدید، اتصالات 27 را روی محل اتصال 12 محکم کنید (شکل 3.2 را ببینید).
- در هنگام قطع اتصال، اتصالات 27 را قطع کنید.

استفاده از رابط‌های تغییر سریع (شکل 4-5 را ببینید)

- گیره شیلنگ 26 را به انتهای شیلنگ 25 متصل کنید (شکل 4.1 را ببینید).
- رابط تغییر سریع 28 را نصب کنید.
- پیچ گیره شیلنگ 26 را سفت کنید.
- آداپتور تغییر سریع 29 را روی رابط خروجی 12 نصب کنید (شکل 4.2 را ببینید).
- هنگام اتصال، رابط تغییر سریع 28 را به آداپتور تغییر سریع 29 وصل کنید (شکل 5.1 را ببینید).
- هنگام جدا کردن، بوش آداپتور سریع 29 را همان‌طور که در شکل 5.2 نشان داده شده است حرکت دهید، و رابط تغییر سریع 28 را جدا کنید.

حفاظت حرارتی

حفاظت حرارتی از خسارت به دستگاه جلوگیری می‌کند، در زمان بارگیری بیش از حد و داغ شدن بیش از حد آن را خاموش می‌کند. به عنوان مثال، هنگام استفاده از ابزارهای بادی که مصرف هوا در آنها بیش از ظرفیت دستگاه است، یا زمانی که المنت فیلتر 32 مسدود شده است، و غیره. این کار موتور الکتریکی را در برابر اضافه بار محافظت می‌کند. هنگامی که محافظ دما فعال می‌شود، دکمه 6 بیرون زده و دستگاه خاموش می‌شود. در این وضعیت، دستگاه را از برق شهر جدا کرده و علتی که سبب فعال شدن محافظ شده را رفع کنید و اجازه دهید که دستگاه خنک شود، سپس دکمه 6 را فشار داده و رها کنید تا دستگاه روشن شود (به صورتی که در بالا توضیح داده شد) و سپس کار را ادامه دهید.

سیمکشی آلومینیومی موتور

این مدل‌های کمپرسور به دلیل داشتن سیمکشی آلومینیومی موتور سبک وزن و ارزاقیمت تر هستند.

سیمکشی مسی موتور

اجرای اولیه دستگاه

- مطمئن شوید که ولتاژ با مشخصات فنی قید شده روی دستگاه همخوانی داشته باشد.
- کابل برق و وضعیت سیم سیار را بررسی کنید؛ در صورت شناسایی هرگونه صدمه، کابل باید تعویض شود.
- شرایط شیلنگ هوا را بررسی کنید؛ اگر آسیب دیده است، آن را تعویض کنید.

روشن / خاموش کردن دستگاه

قبل از اتصال دستگاه به برق، اطمینان حاصل کنید که سوییچ روشن / خاموش 10 در وضعیت پایین قرار دارد ("OFF").

روشن کردن:

- کلید روشن / خاموش 10 را به سمت بالا حرکت دهید (شکل 5.1 را ببینید).
- خاموش کردن:
- کلید روشن / خاموش 10 را به سمت پایین حرکت دهید (شکل 5.2 را ببینید).

ویژگی‌های طراحی دستگاه

کمپرسورهای هوای بدون روغن

کمپرسورهای هوای بدون روغن نیازی به تغییر روغن ندارند و امکان سرخوردن پیستون با استفاده از موادی که ضریب اصطکاک پایین دارند ایجاد می‌شود. این امر استفاده از دستگاه را آسان‌تر کرده و هوای فشرده‌ی حاصل محتوی هیچگونه ناخالصی روغنی نیست. همچنین این کمپرسورها وزن سبک و قیمت پایین دارند که آنها را به انتخابی ایده آل برای کارگاه‌های خانگی تبدیل کرده است.

روشن / خاموش کردن خودکار

پس از روشن کردن، دستگاه در حالت چرخه ای کار می‌کند: رله فشار 9

توصیه‌های مربوط به اجرای دستگاه

قبل از شروع به کار

- توصیه می‌شود که دستگاه را روی سطحی افقی نصب کنید، این کار خطر واژگونی دستگاه حین کار را کاهش می‌دهد. بااینحال، نصب دستگاه روی سطوح شیب دار مجاز است، و عملکرد آن را به هیچ وجه تحت تأثیر قرار نمی‌دهد (اما ابتدا باید اطمینان حاصل کنید که امکان واژگونی دستگاه حین کار وجود ندارد).
- ابزارهای بادی را به دستگاه وصل کنید.
- دستگاه را به منبع برق وصل کنید.



معنی	نماد
توجه. مهم.	

علامتی که تأیید می کند این محصول مطابق با شرایط اساسی دستورالعمل های اتحادیه اروپا و استانداردهای هماهنگ اتحادیه اروپا است.



- 26 گیره شیلنگ *
- 27 اتصالات *
- 28 اتصالات تغییر سریع *
- 29 آداپتور تغییر سریع *
- 30 پیچ روکش سیلندر
- 31 پیچ روکش فیلتر هوا
- 32 المنت فیلتر *

* اضافی اختیاری

اطلاعات مفید.	
دستگاه را در محفظه زیباله خانگی دفع نکنید.	

همه لوازم جانبی به تصویر کشیده شده و توضیح داده شده به عنوان تحویل کلای استاندارد در بسته محصول قرار دارند.

نصب و مقررات عوامل دستگاه

قبل از هر عملیاتی اطمینان حاصل کنید که دستگاه را خاموش کرده اید، کابل حامل جریان را از سوکت خارج کرده اید و فشار هوا را در گیرنده 18 تخلیه کرده اید (دریچه های) روی اتصالات خروجی 12 را باز کنید).

اجزای چفت و بست را خیلی محکم نکنید تا به شیارها آسیب نرسد.



سوار کردن / پیاده کردن / راه اندازی برخی از عوامل برای تمامی مدل های دستگاه یکسان است، در این مورد مدل های ویژه در توضیحات مشخص نشده است.



برای درک بهتر اشکال، برخی از عناصر ساختاری دستگاهها در تصاویر نشان داده شده اند.



مونتاز / جداسازی مانت های لاستیکی (شکل 1 را ببینید)

- مانت های لاستیکی 16 را به صورت نشان داده شده در شکل 1 نصب کنید.
- برای جدا کردن قطعات مراحل را به صورت برعکس اجرا کنید.

مونتاز / جداسازی چرخ ها (شکل 2 را ببینید)

متصل کردن / جدا کردن شیلنگ هوا

نصب رابطهای شیاردار (شکل 3 را ببینید)

- گیره شیلنگ 26 را به انتهای شیلنگ 25 متصل کنید (شکل 1، 3 را ببینید).
- اتصالات 27 را نصب کنید.

خصوصیات دستگاه

کمپرسور برای تأمین هوای پر فشار برای برخی ابزارهای بادی، دستگاهها و لوازم طراحی شده است.

این مدل های کمپرسور نیازی به روانکاری ندارند و این موضوع کار با آنها را ساده تر می کند و هوای فشرده حاصل شده محتوی هیچگونه ناخالصی روغنی نیست.

استفاده از کمپرسور به شما این امکان را می دهد تا در مصرف برق صرفه جویی کنید، کار را مکانیزه کنید و سرعت عملکرد کار را افزایش دهید.

کاربرد کمپرسورها در ابزارهای بادی به طور قابل توجهی گسترش یافته است.

اجزای دستگاه

- 1 روکش سیلندر
- 2 روکش فیلتر هوا
- 3 موتور
- 4 روزنه های تهویه
- 5 واحد محافظ
- 6 کلید واحد محافظ
- 7 دستگیره حمل
- 8 فشارسنج گیرنده
- 9 رله فشار شکن (سنسور فشار)
- 10 کلید روشن / خاموش
- 11 پمپاژ
- 12 اتصالات خروجی
- 13 شیر یک طرفه
- 14 شیر ایمنی
- 15 لوله تخلیه
- 16 پایه پلاستیکی *
- 17 شیر تخلیه
- 18 گیرنده
- 20 مهره برای نصب پایه پلاستیکی *
- 21 واشر برای نصب پایه پلاستیکی *
- 22 پیچ برای نصب پایه پلاستیکی *
- 25 شیلنگ *

- قبل از نگهداری و تعمیر، اطمینان حاصل کنید که دستگاه از منبع برق جدا شده باشد.
- بعد از هر استفاده، لازم است که فشار هوا را در گیرنده کم کنید و رسوب را تخلیه کنید.
- دستگاه را در حالیکه دستگاه های حفاظتی آن آسیب دیده یا جدا شده است، روشن نکنید. هرگز از دستگاهی که به درستی تجهیز نشده یا تغییرات غیر مجاز در آن داده شده استفاده نکنید.
- دستگاه بدون حضور کاربر به کار خود ادامه می دهد، بنابراین اطمینان حاصل کنید که دستگاه از مواد اشتعال زا به دور باشد و هیچ فاکتور خارجی مانع خنک شدن طبیعی آن نشود (حداقل فاصله از هر گونه شیء یا دیوار تا دستگاه باید 50 سانتیمتر باشد).

- جراحی ها یا آسیب های فیزیکی ناشی از لوازم جانبی خراب یا ضربه ناگهانی ناشی از اشیاء پنهان در حین کار.

علائم مورد استفاده در کتابچه راهنما

علائم ذیل در کتابچه راهنمای اجرای دستگاه به کار رفته اند، لطفاً مبنای آنها را به یاد نگه دارید. تفسیر صحیح علائم امکان استفاده صحیح و ایمن از دستگاه را فراهم می کنند.

نماد معنی



برچسب شماره سریال:

CT...-مدل؛

XX - تاریخ ساخت؛

XXXXXXXX - شماره سریال.

- توجه: هنگام کار با دستگاه، به یاد داشته باشید که دستگاه در چرخه ی خودکار روشن/ خاموش فعالیت می کند. در صورتی که در شبکه برق مشکلی رخ دهد و تأمین برق دچار اختلال شود، دستگاه به طور خودکار خاموش شده و پس از دریافت دوباره برق به طور خودکار روشن خواهد شد.
- استفاده از دستگاه در مکان های دارای گرد و غبار و همچنین در مکان هایی که گازهای اشتعال زا و بخارات مواد آتشگیر در آنجا وجود دارد، ممنوع است.



همه قوانین و شرایط ایمنی را بخوانید.

- این دستگاه فقط برای فشرده سازی هوا طراحی شده است، از آن برای اهداف دیگر استفاده نکنید.
- از هوای فشرده شده توسط این دستگاه برای مصارف پزشکی و دارویی استفاده نکنید.



از عینک ایمنی استفاده کنید.

- این دستگاه ها برای پُر کردن کپسول های غواصی مناسب نیستند.
- با دست های خیس به دستگاه در حال کار دست نزنید.
- استفاده از دستگاه برای اهداف مختلف (باد کردن، ابزارهای بادی و دستگاه هایی که از انرژی هوای فشرده استفاده می کنند، رنگ کردن، شستن، و غیره) مستلزم این است که کاربر از قوانین امنیتی در خصوص هر گونه کاربری خاص مطلع باشد.
- پس از اتمام عملیات صبر کنید تا دستگاه خنک شود و فقط بعد از آن می توانید آن را بیوشاند یا پوشش محافظ را روی آن بگذارید.



از محافظ گوش استفاده کنید.



از ماسک ضد گرد و غبار استفاده کنید.

سایر خطرات



قبل از نصب یا تنظیم ابزار شارژی، اتصال آن را از برق جدا کنید.

- از دستگاه در محیط های قابل انفجار، برای مثال در حضور بخارات و مایعات یا گازهای قابل اشتعال، ذرات یا مواد قابل احتراق به شکل گرد و غبار استفاده نکنید.



در برف یا باران کار نکنید.

- جت هوای فشرده را روی سطوحی که حاوی ذرات مضر برای سلامتی هستند (برای مثال از بست) نگیرید.
- در هنگام انتخاب مکان برای نگهداری و انتقال (به قسمت "مشخصات دستگاه" رجوع کنید) وزن دستگاه را مد نظر داشته باشید تا از حادثه و آسیب پیشگیری شود.

تعمیر و نگهداری محصول



جهت حرکت.

- تعمیرات دستگاه شما باید توسط افراد نیصلاح و با استفاده از قطعات یدکی توصیه شده صورت گیرد. این امر تداوم ایمنی دستگاه شما را تضمین می کند.
- برای تعویض قطعات توصیه ها را دنبال کنید.



جهت چرخش.

خطرات مربوط به رسوبات



قفل.

- حتی اگر از دستگاه مطابق با تمامی شرایط امنیتی استفاده می کنید، باز هم خطر آسیب و جراحی همچنان وجود دارد. به دلیل ویژگی های خاص طراحی دستگاه، خطرات زیر ممکن است رخ دهد:
- خطر آسیب به مواد و جراحی در اثر پرت شدن اشیاء ناشی از فشار هوا؛



قفل باز.

کلاس محافظت.



همیشه در صورتی که فشار صدا بیش از 85 dB(A) است، از تجهیزات محافظت از گوش استفاده کنید.



اعلام می‌کنیم که تنها مسئولیت ما که تحت "مشخصات دستگاه" تعریف شده است با تمامی شروط مربوطه از قوانین 2006/42/EC شامل موارد ذیل مطابقت دارد:

EN ISO 12100:2010

مدیر عامل

Wu Cunzhen

Merit Link International AG
Stabio, Switzerland, 15.08.2022

دستورالعمل‌های
عمومی ایمنی



توجه! این دستورالعمل‌ها را به دقت پیش از استفاده از دستگاه برای اولین بار مطالعه کنید و تمامی قوانین و توصیه‌های شرح داده شده در اینجا را دنبال کنید.

دستورالعمل‌های اصلی را برای مالک آینده یا مراجعات بعدی نگهداری کنید.

علاوه بر احتیاط‌های ایمنی موجود در اینجا، قوانین ایمنی قانونی عمومی و دستورالعمل‌های پیشگیری از صدمات را رعایت کنید.

صفحات احتیاط و نوع دستگاه روی آن محتوی اطلاعاتی مهم و ضروری برای اجرای ایمنی دستگاه هستند.

توصیه‌های ایمنی برقی

• اتصالات برقی تنها باید توسط برقکار دارای صلاحیت بر طبق مقررات IEC 60364-1 انجام شود.

• اگر دوشاخه کابل برق با پریز مورد استفاده همخوانی نداشته باشد، تکنسین خدمات باید دوشاخه را ببرد و با یک دوشاخه مناسب آن را تعویض کند.

• اگر دوشاخه اصلی دارای دستگاه محافظ داخلی است، دوشاخه تعویض باید دستگاه محافظ با همان ویژگی‌ها را داشته باشد. دوشاخه قطع اتصال باید برای جلوگیری از شوک الکتریکی دور انداخته شود و به هیچ پریزی متصل نشود.

• توصیه می‌شود که دستگاه تنها به پریزی مجهز به مدارشکن 30 mA متصل شود.

• دستگاه تنها باید به برق شهری AC متصل شود. ولتاژ باید با اطلاعات روی صفحه نوع دستگاه همخوانی داشته باشد.

• با دست‌های خیس دوشاخه یا پریز را لمس نکنید.

• کابل برق و دوشاخه را پیش از راه اندازی برای وجود صدمات بررسی کنید. در صورت صدمه به کابل برق یا دوشاخه دستگاه را راه اندازی نکنید.

• خدمات مشتریان ما یا برقکار با مهارت تماس بگیرید.

• در صورت استفاده از سیم‌سپار، دوشاخه برق آن، پریز، و کابل برق باید به طور کامل پوشانیده شده، محافظت شده در برابر پاشیدن مایعات و مناسب برای استفاده در محیط باز باشد.

• مطمئن شوید که کابل برق و سیم‌سپار با رد شدن از روی آن، کشیدگی، له‌شدگی و غیره صدمه ندیده باشد. از کابل برق در مقابل گرما، مواد روغنی و صدمات لبه‌های تیز محافظت کنید.

• هنگام انجام هرگونه خدمات یا نگهداری، دستگاه را خاموش کنید و دوشاخه برق را از پریز بکشید.

• همیشه هنگامی که دستگاه را بدون مراقبت می‌گذارید، کلید اتصال به برق شهری را قطع کنید.

• سیم‌سپار نامناسب می‌تواند موجب صدمه شود. تنها از سیم‌های سیار مورد تأیید برای استفاده و مناسب برای فضای باز استفاده کنید که دارای مقطع کافی هستند.

• طول کابل: 1-10 متر، مقطع: 1,5 میلی‌متر²

• طول کابل: 10-30 متر، مقطع: 2,5 میلی‌متر²

• طول کابل: 30-50 متر، مقطع: 4 میلی‌متر²

• همیشه کابل را به طور کامل از حلقه خارج کنید تا از رخداد حریق به دلیل گرمای بیش از حد کابل جلوگیری شود.

دستورالعمل‌های اجرای ایمن

• دستگاه را تنها به اهداف موردنظر استفاده کنید. هنگام اجرای دستگاه، قوانین محلی با توجه به حقوق دیگر افراد در نزدیکی را رعایت کنید.

• اجرای دستگاه توسط کودکان اکیداً ممنوع است. به کودکان اجازه بازی با دستگاه را ندهید.

• دستگاه تنها باید توسط افرادی استفاده شود که آموزش‌های مربوطه برای اجرا را فراگرفته باشند.

• اجرای دستگاه توسط افرادی با محدودیت بدنی (مانند کودکان)، حساس یا دچار مشکل ذهنی اکیداً محدود است، مگر اینکه تحت نظارت باشند یا توسط افراد مسئول ایمنی خود آموزش کار با دستگاه را دیده باشند یا نظارت شوند.

• هنگام اجرای دستگاه به تمامی اتفاقات دقت داشته و هوشیار باشید. در صورت احساس خستگی یا تحت تأثیر مواد، دارو و الکل از دستگاه استفاده نکنید. عدم توجه حین اجرای دستگاه موجب صدمات جدی می‌شود.

• حین طوفان یا باران شدید، به ویژه در صورت رعد و برق دستگاه را روشن نکنید.

• به منظور اطمینان از تهیه کافی و جلوگیری از داغ شدن بیش از حد دستگاه، هنگام کار کردن دستگاه آن را نپوشانید.

• قبل از انجام هرگونه عملیات از ثابت بودن دستگاه مطمئن شوید تا از هرگونه حادثه یا خسارت ناشی از افتادن دستگاه پیشگیری کنید. استفاده از دستگاه در مکان‌های مرتفع، به عنوان مثال نصب آن روی داربست یا نردبان یا آویزان کردن دستگاه اکیداً ممنوع است.

• در هنگام استفاده از دستگاه بسیار مراقب باشید. هرگز جت هوای پرفشار را به سمت افراد یا حیوانات نگیرید. از تجهیزات محافظت شخصی استفاده کنید (عینک ایمنی، ماسک تنفسی، دستکش و غیره).

• از هوای فشرده برای تمیز کردن لباس‌ها استفاده نکنید. هوای پرفشار را تنفس نکنید.

• طراحی دستگاه را به گونه‌ای تغییر ندهید که از حداکثر فشار هوای مجاز تجاوز کند. از حداکثر فشار عملکردی تجاوز نکنید.

• هرگز از حداکثر فشار مجاز برای تجهیزاتی که به دستگاه متصل می‌شوند، تجاوز نکنید.

• از دستگاه در دماهای کمتر از 5 درجه سانتیگراد استفاده نکنید. فقط با استفاده از دسته‌های مخصوص جابجایی ابزار را حرکت دهید. هرگز برای حرکت دادن دستگاه شیلنگ‌ها را نکشید.

• همیشه قبل از جابجایی دستگاه، میزان فشار را از گیرنده کم کنید. در هنگام استفاده از دستگاه بسیار مراقب باشید چون برخی قطعات آن ممکن است بسیار داغ شوند.

• برای تمیز کردن دستگاه از مواد اشتعال‌زا یا ساینده استفاده نکنید. همیشه مراقب وضعیت گیرنده باشید؛ اگر گیرنده خراب شود یا متوجه نشت هوا در آن شدید، فوراً دستگاه را خاموش کنید و فشار هوا را در کمپرسور کم کنید.

• استفاده از دستگاه در حالی که گیرنده آن آسیب دیده است، ممنوع است. تعمیر و استفاده مجدد از دستگاه مجاز نیست - گیرنده آسیب دیده باید تعویض شود.

CT36118

کمپرسور هوای بدون روغن

[وات]

750

توان اسمی

[شدت جریان برقی در ولتاژ 230-220 وات (آمپر)]

3.6

شدت جریان برقی در ولتاژ

[انور در دقیقه]

2850

سرعت نامی

[لینر]

8

ظرفیت گیرنده هوا

[لینر / دقیقه]

60

بهره وری

[بار]
[پاسگال]

8
115

فشار عملکردی

سپیکشی مسمی موتور

سپیکشی آلومینیومی موتور

[کیلوگرم]
[پوند]

13
28.67

وزن

1

کلاس ایمنی

[دسی بل (آمپر)]

64

فشار صدا

[دسی بل (آمپر)]

—

توان اکوستیک

[متر/مخزور ثانیه]

—

لرزش سنگین